

vFan

PORTABLE AIRBRUSH SYSTEM

powered by Preval



PARTS, INSTRUCTIONS & HOW-TO MANUAL
MANUAL DE PIEZAS E INSTRUCCIONES
KOMPONENTEN, ANWEISUNGEN UND HANDBUCH
PIÈCES, INSTRUCTIONS ET MANUEL PRATIQUE

www.preval.com

Pg.

TABLE OF CONTENTS

4	8-Step Quick Start
5	Getting to Know your Portable vFan Airbrush System <ul style="list-style-type: none">• What the vFan Portable Airbrush Includes• Airbrush Operation• Diagram of the vFan Airbrush
8	Maintenance Guide
10	How to Use <i>150 Feet of ENERGY</i> with our EDU (Energy Disbursement Unit) and our Compressor
12	Tips and Tricks
13	Trouble-shooting
14	FAQs
17	Precautions and Warranty
18	Catalog of Products

Pg

CONTENIDO

18	Inicio rápido en 8 pasos
19	Familiarizándose con su sistema de aerógrafo portátil vFan <ul style="list-style-type: none">• Lo que viene incluido con el aerógrafo portátil vFan• Funcionamiento del aerógrafo• Diagrama del aerógrafo vFan
22	Guía para el mantenimiento
24	Cómo utilizar <i>150 Feet of ENERGY</i> con nuestra unidad EDU de distribución de potencia y nuestro compresor
26	Sugerencias y trucos
27	Solución de problemas
28	Preguntas frecuentes
31	Precauciones y garantía
	Catálogo de productos



S.

INHALTSVERZEICHNIS

32

Schnellstart (8 Schritte)

33

Einführung in das tragbare vFan Airbrush-Spritzpistolensystem

- Umfang des tragbaren vFan Airbrush-Spritzpistolensystems
- Betrieb der Airbrush-Spritzpistole
- Grafische Darstellung der vFan Airbrush-Spritzpistole

36

Wartungsanleitung

38

Verwendung des *150 Feet of ENERGY* Kompressors mit EDU (Energie-Isoliereinheit) und unserem Kompressor

40

Tipps und Tricks

41

Fehlersuche

42

FAQ (Häufig gestellte Fragen)

45

Vorsichtsmaßnahmen und Garantie

Produktkatalog

Pge

TABLE DES MATIÈRES

46

Démarrage rapide en 8 étapes

47

Apprendre à connaître votre système d'aérographe portable vFan

- Ce que l'aérographe portable vFan comprend
- Fonctionnement de l'aérographe
- Diagramme de l'aérographe vFan

Guide d'entretien

50

Comment utiliser le *150 Feet of ENERGY* avec notre EDU (unité de libération d'énergie) et notre compresseur

52

Conseils et trucs

54

Dépannage

55

Foire aux questions (FAQ)

56

Précautions et garantie

59

Catalogue des produits

THE vFAN PORTABLE AIRBRUSH SYSTEM

8-STEP QUICK START

SEE OUR VIDEO DIRECTIONS AT: tinyurl.com/vfan-quickstart



Test the vFan Airbrush by unscrewing glass jar and filling it half way with water or solvent.



Take out the air hose and screw to the bottom of the airbrush. Once secured, insert the metal tip (attached to the top of the 6-oz. glass product container) into the bottom fitting of the vFan Airbrush at a 45 degree angle.



Open up the accessories bag and take out the pressure regulator valve. The top of the regulator valve has a control knob. Turn the control knob counter clockwise for off position.



Take out a unit of *150 Feet of ENERGY* and remove black top. Remove red dusting unit by pulling away from the top. Screw the pressure regulator valve to the top of the *150 Feet of ENERGY* unit so it is snug.



Screw the other end of the air hose into the open side of the regulator valve, ensuring it is snug.



The vFan Airbrush is ready to test spray. Turn the control knob clockwise until it is all the way down. Push down the Airbrush trigger and air pressure will be forced out from the aircap.



While holding the trigger down, pull back. The further you pull back, the greater the volume of the product will flow. To adjust air pressure, turn control knob counter clockwise. The can of *150 Feet of ENERGY* will freeze after 45 seconds of use. Sold separately, use our EDU, page 9, for long lasting, continuous spray needs.



Now that you have tested your unit for optimal results, it is time to strain and thin your paints accordingly to thinning guidelines. Clean after each use. Always release air pressure from air hose by turning control knob counter clockwise when done.



GETTING TO KNOW YOUR vFAN PORTABLE AIRBRUSH SYSTEM



SYSTEM INCLUDES:

See YouTube video reference at: tinyurl.com/vfan-contents
and animated reference at: www.preval.com

- (A)** The vFan Airbrush with fan aircap
- (B)** Two portable compressor units
- (C)** Standard aircap for 1/16" spray patterns
- (D)** Preval air hose
- (E)** Preval pressure regulator valve
- (F)** 1-oz., 3-oz. and 6-oz. product containers
- (G)** Lids
- (H)** Additional needle
- (I)** Additional fittings for dusting and drying
- (J)** Tool set for securing attachments
- (K)** Coupler for 3-oz. and 6-oz. product containers
- (L)** Coupler for 1-oz. product container
- (M)** EDU (sold separately)

SPECIFICATIONS:

The world's first hybrid, high performance touch-up system.



- 20 PSI @ 5 CFM
- Dual action
- Head size: .9 mm (comes with the aircaps) .66 mm and .38 mm available
- Hairline detail to 3-inch fan pattern
- Hybrid system — allows for multiple power sources, including our compressor
- No electric compressor needed, but compatible with 1/4 inch threaded intake.

INTRODUCING PREVAL: tinyurl.com/vfan-intro

AIRBRUSH OPERATION:

1. Press down on the trigger to control air and pull back on the trigger to control quantity of paint flow. *See video at: tinyurl.com/vfan-howtopaint*
2. The airbrush comes with a fan aircap. Test spray on a piece of scrap. Hold the airbrush 6" away from the surface to achieve a 3" fan pattern. *See video at: tinyurl.com/vfan-fanaircap*
3. Switching aircap is as easy as screwing the fan aircap off and replacing it with the standard aircap. Make sure there is a snug fit and there are no air leaks. *See video at: tinyurl.com/vfan-precisionaircap*
4. Speed of movement controls density of color and fading effects at beginning and end of strokes.
5. For fine detail, hold the airbrush very close to the surface, push down for air and pull back very slowly on the trigger to release a small amount of paint. *See video at: tinyurl.com/vfan-hairlinespray*
6. For background work and broad effects, hold the airbrush away from the work surface and pull back on trigger to release required amount of color.
7. For stippling, remove the aircap, push down on the trigger and pump the trigger forward and back. Adjust the air pressure to between 15 and 65 PSI for desired stipple effect.
8. For cleaning and replacing parts *see full disassembly at: tinyurl.com/vfan-disassemble*
9. For more information visit www.preval.com and visit the FAQ section.



DIAGRAM OF THE vFAN AIRBRUSH (ILLUSTRATION A)

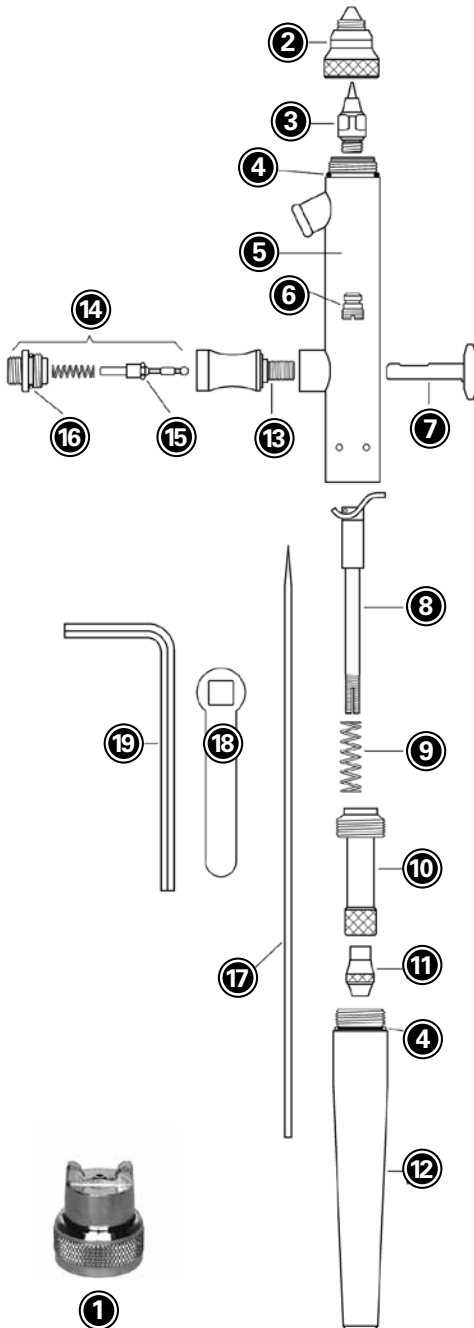

NO. PART

- ① Fan Aircap
sku 0956
- ② Standard Aircap
sku 0957
- ③ Fluid Tip
sku 0958
- ④ "O" Ring
sku 0903
- ⑤ Shell Assembly
sku 0
- ⑥ Packing Assembly PTFE
sku 0906
- ⑦ Trigger
sku 0915
- ⑧ Rocker Assembly
sku 0908
- ⑨ Needle Spring
sku 0902
- ⑩ Spring Housing
sku 0907
- ⑪ Needle Locknut
sku 0909
- ⑫ Handle
sku 0945
- ⑬ Valve Casing
sku 0910
- ⑭ Air Valve Assembly
- ⑮ "O" Ring
sku 0914
- ⑯ "O" Ring
sku 0911
- ⑰ .66 mm Needle
sku 0959
- ⑱ Wrench
sku 0912
- ⑲ Allen Wrench
sku 0913

THE vFAN PORTABLE AIRBRUSH SYSTEM MAINTENANCE GUIDE

SEE OUR VIDEO – vFAN MAINTENANCE: INSPECTING THE NEEDLE AT tinyurl.com/vfan-needle

REMOVING/REPLACING THE NEEDLE AND HANDLE (Illustration A):

1. Unscrew the handle and loosen the locknut (11) by turning counterclockwise. Depress the trigger (7) and hold in DOWN position while removing or inserting the needle. This assures the needle will move freely through the trigger. Gently remove the needle (17), rotating if necessary. Do NOT force out. Do NOT bend.
2. Inspect the condition of the needle. If it is bent or misshapen in any way, replace it with a new needle. A bent needle can damage or split the tip, causing bubbles or a rough spray pattern. The sharp end of the needle bends easily.
3. Hold trigger in DOWN position, insert the new needle into the rocker assembly (8). Gently push needle through, rotating if necessary, push gently forward until the needle stops in the front of the tip.
4. Release trigger and tighten locknut by turning clockwise.

DIAGRAM OF THE vFAN AIRBRUSH (ILLUSTRATION B)

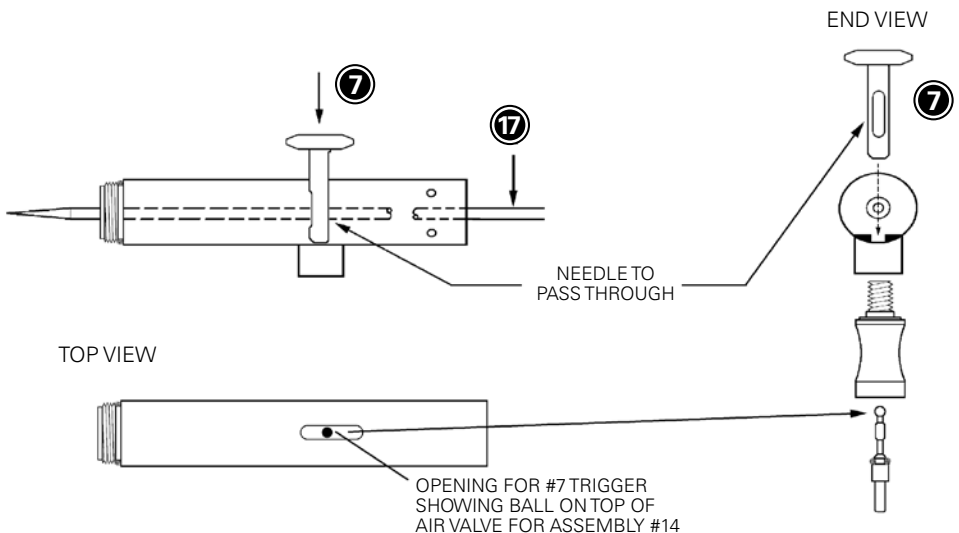



REPLACING THE TIP:

See our video - vFan Maintenance: Inspecting the tips at: tinyurl.com/vfan-tip

1. Remove handle, loosen locknut ⑪ and withdraw needle about one inch.
2. Unscrew the aircap ② and remove. The tip ③ can now be unscrewed with wrench ⑱.
3. Place a new tip into position and tighten with wrench. The tip must be wrenched tight. Finally, push the needle forward until it is seated fully forward into tip.

REPLACING PACKING ASSEMBLY:

1. If packing assembly ⑥ becomes worn or loose, it must be tightened or replaced.
2. Tighten packing nut with small screwdriver. To reach packing nut, all internal parts must be removed.
3. Replace needle and ensure packing nut is not too tight. A slight resistance to movement is needed when needle is passed through.
4. Completely reassemble airbrush's internal parts.

CLEANING THE AIRBRUSH:

See our video: How to clean your vFan Airbrush System at:

tinyurl.com/vfan-howtoclean

1. Always clean your airbrush thoroughly.
2. If airbrush is dirty, the spray will be affected or cease.
3. After use, take the product container off from the bottom of the airbrush.
 - If using water based paints, place the front of the airbrush (including the metal tip where product container attaches into) into a bowl of water and spray thoroughly.
 - If using a solvent based or oil based paints, do the same as above. Wear protective gloves and a respiratory mask.

USING EDU AND YOUR 150 FEET OF ENERGY

EDU: ENERGY DISBURSEMENT UNIT

For longer lasting, continuous spray, each compressor unit of *150 Feet of ENERGY* allows for the unit to be submerged into water using our EDU.

- Hold compressor unit upright and remove the dusting tip from the top of the unit. Fill EDU 3/4 full with room temperature water.
- Screw the regulator valve into the top of the unit.
- Make sure the pressure control head is OFF to prevent energy from escaping.
- Attach one end of the vFan Airbrush air hose to the regulator valve and feed the other end of the air hose into the bottom of the EDU top, placing the *150 Feet of ENERGY* fully under water.
- Screw the other end of the airhose into the bottom of the vFan Airbrush.
- Adjust the regulator valve and turn clockwise to control energy output. Energy pressure increases as the pressure control head is turned clockwise. Secure top of EDU and you are ready to spray.
- Recommended usage is for 3-5 continuous minutes, until unit is depleted. At that point, switch to the other unit of *150 Feet of ENERGY*.
- When you are finished, always release the pressure by turning the pressure regulator counter clockwise and removing *150 Feet of ENERGY* from the water.

USING OUR ULTRA-LIGHT COMPRESSOR:

- Operating pressures: 0-75 PSI. Fan aircap needs 20 PSI at 5 CFM.
- 40 PSI is best for detail spraying with properly thinned paint, and 20 PSI for light touch-ups.
- Use the higher pressures for thicker material where fine detail is not critical or thin the paint to allow lower pressures.
- If used on food, make sure to use an electric air compressor that is filtered properly. We do not recommend use of *150 Feet of ENERGY* on food.
See our food demo: tinyurl.com/vfan-cake
- Excellent for spraying water-based paints as there is no oil residue buildup, as found in most compressors.
- Comes with regulator, moisture trap and automatic shut-off.



HOW TO DUST USING 150 FEET OF ENERGY

Secure dusting tip into the top of *150 Feet of ENERGY*. For hard to reach areas, secure the extension wand into the dusting tip insert. Hold compressor unit upright about 2 to 4 inches from the airbrush parts you are cleaning. Duster works well for getting into tight spaces such as the airbrush tip, as well as cleaning larger areas or multiple surfaces. The duster is designed to clear away sanding debris and is also to be used as a dryer to dry wet area or wet sanding work. Bend the wand for getting around corners.

THINNING GUIDE

Type of Paint Used	Dilution	Thinner Used	Coverage (Sq. Ft.)	Volume Used (oz.)
Duster w/out Extension Wand	N/A	N/A	150	7.0
Black Acrylic Air-Brush Paint ^o	16 to 1	Water	13.7	1.25
White Latex Flat ^o	2 to 1	Latex X-Tender [®] or Water	17.8	0.5
Clear Lacquer ^{**}	3 to 1	Lacquer Thinner	47.0	0.5
Clear Varnish Semi Gloss ^{**}	3 to 1	Mineral Spirits	40.2	0.5
Clear (Porch) Gloss Polyurethane ^{**}	3 to 1	Mineral Spirits	41.3	0.5
Black Lettering Enamel [^]	2 to 1	Mineral Spirits	29.2	1.0

** These following are estimated values from evacuation testing of one 7-oz. 152a power unit per type of paint.*

***Oil-Based ^oWater-Based [^]One Shot Brand*

1/16 INCH TO 3 INCH FAN DETAIL:



1/16" HAIRLINE

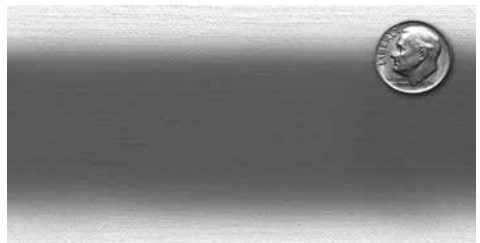

3" FAN

THE vFAN PORTABLE AIRBRUSH SYSTEM

TIPS AND TRICKS

SEE OUR VIDEO ON HOW TO TAKE THE vFAN AIRBRUSH APART AND PUT IT BACK TOGETHER AT tinyurl.com/vfan-disassemble

The vFan Portable Airbrush System is the world's first high-performance hybrid airbrush system. The double-action, internal-mix feature permits flexibility in regulation of paint and airflow without work stoppage.

TIPS

1. For long lasting, continuous spray with out *150 Feet of ENERGY* unit, use our EDU.
2. Always test spray and clean out your airbrush. Test spray on a piece of scrap or use a plastic milk carton with one of the sides cutout and put paper towels inside (keep reusing the milk carton to absorb leftover paint).
3. You can buy metal blanks online to practice on. Scrap wood, metal and plastic panels are great, depending on the surface you wish to spray.
4. Using on food gives unique results but always use an electric and properly filtered compressor. *See video at: tinyurl.com/vfan-cake*
5. Automotive touch-ups are a breeze with the vFan Portable Airbrush System. *See video at: tinyurl.com/vfan-auto*
6. Go anywhere, anytime and enjoy the portability of the *150 Feet of ENERGY*. *See video at: tinyurl.com/vfan-portable*
7. Residential touch-ups for professional and general contractors are quick and easy. *See video at: tinyurl.com/vfan-home*
8. A Do-It-Yourselfers dream. *See video at: tinyurl.com/preval-commercial*

Visit the Preval youtube page for more tips and tricks.

<http://www.youtube.com/prevalspraygun>



THE vFAN PORTABLE AIRBRUSH SYSTEM

TROUBLE SHOOTING

PROBLEM

HOW TO SOLVE

Paint is not coming out of the vFan Airbrush consistently or not at all.

- 1) Tip may be clogged. Take the head assembly apart and spray it with *150 Feet of ENERGY* to clean it. If that doesn't work, clean with Q-tips® and thinner.
- 2) The diptube is clogged. Take strainer off of diptube and clean; spray *150 Feet of ENERGY* through the diptube or replace the diptube.
- 3) Clean the airbrush as it may be clogged.
- 4) Check to see if the needle or tip is damaged.

Bubbles are going through the straw into the bottle.

- 1) Make sure head assembly is tightened with wrench.
- 2) Make sure "O" rings are in place.
- 3) Use wax or chapstick on tip threads to seal better.
- 4) Make sure needle assembly matches with head.
Example: Size 2 head needs to be with size 2 needle.
- 5) Airbrush needs to be cleaned.

There is no pressure coming out of the vFan Airbrush.

- 1) Check to make sure the regulator valve is sealed correctly and control knob turned clockwise.
- 2) Check to make sure the trigger is seated correctly.
- 3) Make sure hose has no kinks in it.
- 4) Disassemble the airbrush, clean it and reassemble, making sure all parts are in the proper place.
- 5) Make sure *150 Feet of ENERGY* is not empty.

When I spray paint, the paint is coming out splattered or crooked.

- 1) Check the tip of the needle with a cotton ball to make sure the tip is not bent. The tip is fragile and can bend easily.
- 2) Check tip with cotton ball to make sure the tip is not cracked.
- 3) Clean entire airbrush thoroughly with thinner and dry with *150 Feet of ENERGY*. If there is paint that can't be removed, you must soak the parts separately in solvents.

If you still have questions, please email info@preval.com.

THE vFAN PORTABLE AIRBRUSH SYSTEM

FREQUENTLY ASKED QUESTIONS

1. HOW DO I USE THE FAN AIRCAP?

The fan aircap is designed like a paint gun used for painting cars. The tip is designed to give the user a better, more even result over large areas. It can be turned in any angle to give you the most control (up to 3 inches).

2. HOW DO I USE THE STANDARD AIRCAP?

The standard aircap is used for more precise control and to achieve very fine lines up to an inch. Simply screw off fan cap and screw on standard cap. As you get closer to the surface, the greater the detail.

3. WHAT PSI DOES AN AIRBRUSH NEED TO WORK?

It depends on how thin the paint is: Thinner paints use 20 or higher PSI and thicker paints use up to 75 PSI.

4. WHAT ARE THE BEST CONDITIONS TO WORK IN?

Dry, calm areas are best. The more wind there is, the more overspray there will be and the harder it will be to control the paint's path. Humidity, heat and cold will affect paint curing.

5. CAN I USE THE vFAN AIRBRUSH WITH A COMPRESSOR?

Yes, the vFan Airbrush works with our Ultra-Light Compressor and most compressors. Our airhose attaches to a standard 1/4 inch threaded intake.

6. IS THE vFAN AIRBRUSH SAFE TO USE INDOORS?

Yes, as long as it is a well-ventilated area. Using a mask is always recommended with spray paints or chemicals.

7. WHAT IS THE BEST METHOD FOR USING THE vFAN AIRBRUSH SYSTEM WITH 150 FEET OF ENERGY?

The best method is with our EDU Unit.

8. WHAT CAN I SPRAY WITH THE vFAN AIRBRUSH?

Almost anything (oils, liquids or paints) thinned to the manufacturers' recommended thinning guidelines. With regards to viscosity, keep the liquid a bit thicker than milk.

9. IS THE vFAN SAFE FOR FOOD?

Yes, when using the vFan Airbrush with a properly filtered air compressor, it is safe for spraying food as long as the product you are spraying is also safe. We don't recommend using *150 Feet of Energy* units when spraying foods.



10. HOW THICK OR THIN OF A LINE CAN I EXPECT TO GET WITH THE vFAN AIRBRUSH?

With the vFan Airbrush, you can expect up to a 3-inch fan spray pattern. With the standard tips you can expect 1/16-inch thin lines and up to 1-inch round thick lines.

11. HOW LOUD IS THE vFAN AIRBRUSH SYSTEM AND ULTRA LIGHT COMPRESSOR?

The *150 Feet of Energy* power source is practically silent. The only sound that can be heard is the air coming out of the tip of the airbrush, which is a soft hiss or comparable to a kitchen mixer.

12. CAN I USE ANOTHER COMPANY'S TIPS AND NEEDLES IN THE vFAN AIRBRUSH?

No. Each company uses very specific lengths and diameters on their tips and needles. They are not compatible with other airbrushes.

13. WHY IS THE UNIT OF 150 FEET OF ENERGY GETTING SO COLD?

The power from the can is a liquid propellant called 152a. When the propellant is released, the liquid state turns into a gas. As this process occurs, the propellant drops in temperature and cools the can. Use our patent-pending EDU. When the unit is submerged in room temperature water, the increase in liquid mass insulates the *150 Feet of ENERGY*.

14. HOW DOES THE vFAN AIRBRUSH WORK?

The airbrush must be attached to an air source or *150 Feet of Energy*. In this system, we offer two cans of *150 Feet of Energy* for portability and ease. We also recommend properly filtered air compressors for larger projects. To use the vFan Airbrush, push down on the trigger to start the airflow. With the trigger pushed down, begin pulling back to spray the paint. The farther back you pull the trigger, the more paint will be released.

15. WHAT TYPES OF SURFACES CAN BE AIRBRUSHED?

Any surface that can hold paint can be airbrushed. You must ensure what you are spraying is compatible with the surface you are spraying. Sanding surfaces first and using primers is always a good idea.

16. WHY USE A vFAN AIRBRUSH INSTEAD OF A LARGE AIRGUN, PAINTBRUSH OR ROLLER?

The vFan is used to achieve a softer, more even look with no visible touch-up marks, paintbrush strokes or roller marks, on small areas and when little to no overspray is desired. Plus, you will consume much less paint.

17. SHOULD I SOAK MY AIRBRUSH WITH GUN CLEANER?

Soaking the parts of the airbrush that have paint on them is ok. But soaking the whole airbrush for too long might remove the lubrication that helps all the parts move smoothly. Also, soaking dissolves paint and may allow it to settle in to harder-to-reach areas. It is preferable to Clean the airbrush in pieces with the appropriate solution before storing.

18. WHAT MAKES THE vFAN AIRBRUSH CLOG?

Clogs in your vFan Airbrush are caused by old, dried bits of paint or by paint that has bigger particles in it than the airbrush can spray. Always use a strainer. To avoid clogging, you should strain all paints prior to putting into the product container with a strainer, a paint sleeve, a stocking or whatever will extract large particles or contaminants...and make sure that what you are spraying is thinned correctly.

19. HOW DO I SPRAY FINE LINES?

Use the standard aircap. Get close to what you're going to spray and use less paint. You can move faster as you spray.

20. HOW DO I ACHIEVE AN EVEN COAT?

Use the fan aircap. Overlap your passes by 40% to 75%.

21. DO I NEED TO LUBRICATE MY vFAN AIRBRUSH?

It's a good idea to lubricant your airbrush regularly. Lubrication keeps the airbrush parts working smoothly. Only use proper lubrication.

22. WHY ISN'T PAINT STICKING TO METAL OR PLASTIC?

Usually when paint isn't sticking to a surface, it is because the paint has nothing to "grab" onto. Scuffing up the glossy finish with suggested sandpaper or lightly with an SOS pad will help. Adhesion promoter or primers will also help. After scuffing, wipe the surface with a tack cloth and a degreaser.

23. IF I HAVE ANY QUESTIONS OR I NEED REPLACEMENT PARTS, WHO DO I CONTACT?

We take pride in our customer service. Call us toll-free at 877-753-0021 or email us at info@preval.com. We have everything you need or will direct you to a local retail store or distributor to assist you.



vFAN PORTABLE AIRBRUSH SYSTEM PRECAUTIONS AND WARRANTY

150 FEET OF ENERGY

Contains 1,1,-difluoroethane. Contents under pressure. Vapor may flash, burn or explode if ignited. Product vapor that is burned or comes into contact with very hot surfaces may decompose, producing corrosive and toxic gases.

Compressor unit exposed to direct sunlight or otherwise heated may burst.

Safe Handling Procedures: KEEP CAN OUT OF THE REACH OF CHILDREN.

Use outdoors or in a well-ventilated area with a constant, abundant supply of fresh air. Do not allow product vapor to accumulate. Do not use, store or dispose of near sources of heat, flames, sparks or other hot surfaces. Do not puncture, incinerate (burn) or store can above 120°F (49°C). Dispose of in accordance with all applicable federal, state and local regulations.

Health Hazards: Excessive inhalation of vapor or intentional misuse by concentrating and inhaling vapor may be harmful or fatal. Overexposure may cause central nervous system damage. Contact with liquid may cause frostbite.

First Aid: Always get prompt medical attention for ANY ill effects that persist or appear later. If contact occurs with eyes or skin, IMMEDIATELY treat for frostbite. If inhaled and overcome, IMMEDIATELY get victim fresh air and medical attention. If breathing is difficult, give oxygen; if breathing stopped, apply artificial respiration.

THE vFAN AIRBRUSH ONE-YEAR WARRANTY

Preval warrants this product manufactured to be commercially free from any defects in material and workmanship for a one-year period after the original date of consumer purchase. This warranty does not extend to any product that has been affected by wear or damage resulting from misuse, abrasion, corrosion, negligence, accident, tampering, faulty installation, inadequate maintenance, damage or casualty, or to any product that has been improperly repaired or altered in any way that affects the condition of operation of the equipment. In the case of accessories or components furnished, but not manufactured by Preval, Preval assigns to the buyer, to the extent permitted, the warranty of the manufacturer. Proof of purchase or receipt is required.



PREVAL®

PRODUCT CATALOG



sku 267 | COMPLETE PREVAL SPRAYER

Easy to fill, attach and spray, every unit is disposable and recyclable. The professional, portable Sprayer delivers up to 18 ounces of most liquids, paints, oils and solvent based products. Packaged with a 6-oz. glass container. Use one Sprayer for multiple applications.



sku 100 | vFAN PORTABLE AIRBRUSH SYSTEM

Portable, professional and quiet, the vFan provides professional fan patterns and hairline details with any small job or challenging touch-up. The vFan, hose and pressurized can of *150 Feet of Energy* fit in your pocket and atomize all water- and solvent-based paints with almost no overspray.



sku 268 | REPLACEMENT POWER UNIT

Each replacement power unit has a net weight of 1.94 ounces and is fully charged and ready to spray. Comes with a dip tube and attaches firmly to Preval product containers.

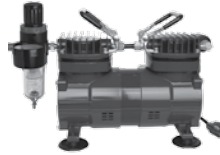

sku 923 | AIR COMPRESSOR

This compressor is the size of a football and is as quiet as a kitchen mixer. 1/6 HP, 115 volts, 1 phase, 60HZ Oil-Free piston air compressor. Low noise level at 47 db's. Operating pressure 0-75 PSI. Weighs 14 pounds. 20 PSI @ 5 CFM.



sku 224 | PREVAL SPRAYER DISPLAY UNIT

Each display unit comes packed with 12 complete Preval Sprayers and 12 Preval replacement power units. Designed to sit on a table top with a removable header that displays the unique features and benefits of the Preval Sprayer.



sku 168 | 150 FEET OF ENERGY

This 2-in-1 pocket compressor and duster powers the vFan Portable Airbrush System, enabling power anywhere and anytime, without running cords for a compressor. *150 Feet of Energy* also works as a powerful air duster to blow out hard-to-reach spaces and reduce cleanup times.



sku 271 | 6 PACK OF TOUCH UP JARS

Made for the Preval Sprayer. Designed to stand on its own on retail shelving or hung via peg. These solvent-proof jars are shatter-proof and will store up to 2.94 oz. of paints and liquids. Each 6 pack comes with 6 dip tubes, 6 caps and 6 product labels.



sku 960 | ENERGY DISBURSEMENT UNIT

This container clips to your belt and insulates the *150 Feet of ENERGY* unit at a consistent temperature to deliver a longer lasting, more continuous spray.



SISTEMA DE AERÓGRAFO PORTÁTIL vFAN

INICIO RÁPIDO EN 8 PASOS

VEA NUESTRO VIDEO DE INSTRUCCIONES EN: tinyurl.com/vfan-quickstart



1 Pruebe el aerógrafo desenroscando el vaso de vidrio y llenándolo hasta la mitad con agua o disolvente.



2 Saque la manguera y atorníllela a la parte inferior del aerógrafo. Una vez asegurada, inserte la punta metálica (unida a la parte superior del contenedor de vidrio de 6-oz para producto) en el empalme inferior del aerógrafo vFan en un ángulo de 45 grados.



3 Abra la bolsa de accesorios y saque la válvula reguladora de presión. La parte superior de la válvula reguladora tiene una llave reguladora. Gire la llave reguladora hacia la izquierda para llegar a la posición de apagado (OFF).



4 Saque una unidad de *150 Feet of ENERGY* y retire la tapa negra. Retire la unidad roja de soplado tirando desde arriba. Atornille la válvula reguladora de presión a la parte superior de la unidad *150 Feet of ENERGY* de modo que quede bien ajustada.



5 Atornille el otro extremo de la manguera de aire al lado abierto de la válvula reguladora, asegurando que esté bien ajustada.



6 El aerógrafo vFan está listo para un pulverizado de prueba. Gire la llave de control en el sentido de las agujas del reloj hasta que descienda completamente. Presione el gatillo del aerógrafo y el aire presurizado será expulsado desde la boquilla.



7 Mientras sostiene presionado el gatillo, desplácelo hacia atrás. Cuanto más desplace el gatillo, mayor será el volumen de producto que fluya. Para ajustar la presión de aire, gire la llave de control hacia la izquierda. La lata de *150 Feet of ENERGY* se congelará después de 45 segundos de uso. Utilice nuestra unidad EDU (página 9), que se vende por separado, para las necesidades de pulverizado continuo y por períodos extendidos.



8 Ahora que ya ha probado su unidad para obtener resultados óptimos, es el momento de filtrar y rebajar sus pinturas de acuerdo con la guía para diluir pinturas. Límpiela después de cada uso. Siempre libere la presión de aire de la manguera de aire, girando la llave de control hacia la izquierda cuando haya terminado.

FAMILIARIZÁNDOSE CON SU SISTEMA DE AERÓGRAFO PORTÁTIL vFAN



EL SISTEMA INCLUYE:

Vea el video de referencia de YouTube en: tinyurl.com/vfan-contents
y una referencia animada en: www.preval.com

- (A)** El aerógrafo vFan con boquilla de aspersion
- (B)** Dos unidades de compresor portátil
- (C)** Boquilla estándar para patrones de pulverizado de 1,5 mm
- (D)** Manguera de aire Preval
- (E)** Válvula reguladora de presión de Preval
- (F)** Envases para producto de 1-oz, 3-oz y 6-oz
- (G)** Tapas
- (H)** Aguja adicional
- (I)** Accesorios adicionales para soplar el polvo y para secar
- (J)** Juego de herramientas para fijar los accesorios
- (K)** Adaptador para contenedores de producto de 3-oz y 6-oz
- (L)** Adaptador para contenedor de producto de 1-oz
- (M)** EDU (Unidad de dispersión de potencia - vendida por separado)



ESPECIFICACIONES:

El primer aerógrafo híbrido del mundo de alto rendimiento para retoques



- 138 kPa a 141 l/min
- Doble acción
- Tamaño del cabezal: 0,9 mm (viene con las boquillas) 0,66 y 0,38 disponibles
- Patrón de pulverizado desde el de precisión hasta de 7,5 cm
- Sistema híbrido: permite múltiples fuentes de potencia, entre las que se incluye nuestro compresor
- No necesita compresor eléctrico, aunque es compatible con tomas de ¼ de pulgada

PRESENTACIÓN DE PREVAL: tinyurl.com/vfan-intro

FUNCIONAMIENTO DEL AERÓGRAFO:

1. Oprima el gatillo para controlar el aire y desplace el gatillo hacia atrás para controlar la cantidad del flujo de pintura. *Vea el video en: tinyurl.com/vfan-howtopaint*
2. El aerógrafo viene con una boquilla de aspersión. Haga un pulverizado de prueba sobre un pedazo de material de desecho. Sostenga el aerógrafo a una distancia de 15 cm (6 pulgadas) de la superficie para obtener un patrón de pulverizado de 7,5 cm (3 pulgadas). *Vea el video en: tinyurl.com/vfan-fanaircap*
3. Cambiar de boquilla es tan fácil como desatornillar la boquilla de aspersión y reemplazarla con la boquilla estándar. Asegúrese de que se ajusta bien y de que no haya escapes de aire. *Vea el video en: tinyurl.com/vfan-precisionaircap*
4. La velocidad del movimiento controla la densidad del color y los efectos de fundido al principio y al final del pulverizado.
5. Para trabajar detalles precisos, sostenga el aerógrafo muy cerca de la superficie, oprima el gatillo para cargar aire y desplace el gatillo muy lentamente hacia atrás para liberar una cantidad reducida de pintura. *Vea el video en: tinyurl.com/vfan-hairlinespray*
6. Para fondos y efectos amplios, sostenga el aerógrafo alejado de la superficie de trabajo y desplace el gatillo hacia atrás para liberar la cantidad de color requerida.
7. Para la técnica de punteado, retire la boquilla, presione el gatillo y desplácelo hacia adelante y hacia atrás. Ajuste la presión de aire entre 103 y 448 kPa (15 y 65 psi) para obtener el efecto de punteado deseado.
8. Para mayor información, visite www.preval.com y consulte la sección de Preguntas frecuentes. *Vea más videos en: tinyurl.com/vfan-disassemble*

DIAGRAMA DEL AERÓGRAFO vFAN (ILUSTRACIÓN A)

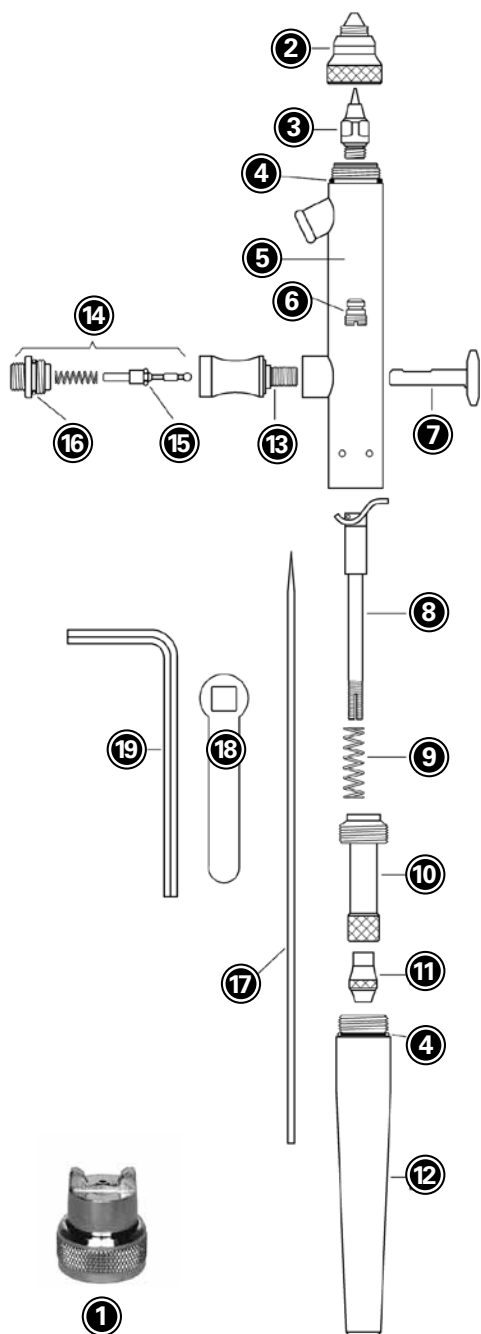

No.	PIEZA
1	Boquilla de aspersión sku 0956
2	Boquilla estándar sku 0957
3	Aguja inyectora sku 0958
4	Junta tórica sku 0903
5	Carcasa sku 0
6	Sello PTFE sku 0906
7	Gatillo sku 0915
8	Balancín sku 0908
9	Resorte de aguja sku 0902
10	Carcasa del resorte sku 0907
11	Contratuercas de la aguja sku 0909
12	Mango sku 0945
13	Encofrado de la válvula sku 0910
14	Válvula de aire
15	Junta tórica sku 0914
16	Junta tórica sku 0911
17	Aguja de 0,66 mm sku 0959
18	Llave sku 0912
19	Llave Allen sku 0913

SISTEMA DE AERÓGRAFO PORTÁTIL vFAN

GUÍA DE MANTENIMIENTO

VEA NUESTRO VIDEO — MANTENIMIENTO DEL vFAN: INSPECCIÓN DE LA AGUJA EN tinyurl.com/vfan-needle

DESINSTALACIÓN Y REINSTALACIÓN DE LA AGUJA Y DEL MANGO (Ilustración A):

1. Desenrosque el mango y afloje la contratuerca **(11)** girándola a la izquierda. Presione el gatillo **(7)** y manténgalo PRESIONADO mientras retira o instala la aguja. Esto asegura que la aguja se moverá libremente a través del gatillo. Retire cuidadosamente la aguja **(17)**, girándola de ser necesario. NO la fuerce. NO la doble.
2. Inspeccione el estado de la aguja. Si está doblada o deformada de cualquier manera, reemplácela con una aguja nueva. Una aguja doblada puede dañar o partir el inyector, causando burbujas o un patrón de pulverizado áspero. El extremo agudo de la aguja se dobla con facilidad.
3. Mantenga el gatillo PRESIONADO e introduzca la aguja nueva en el balancín **(8)**. Presione levemente la aguja hacia adentro (girándola de ser necesario) hasta que la aguja se detenga frente a la punta.
4. Libere el gatillo y apriete la contratuerca girándola a la derecha.

DIAGRAMA DEL AERÓGRAFO vFAN (ILUSTRACIÓN B)

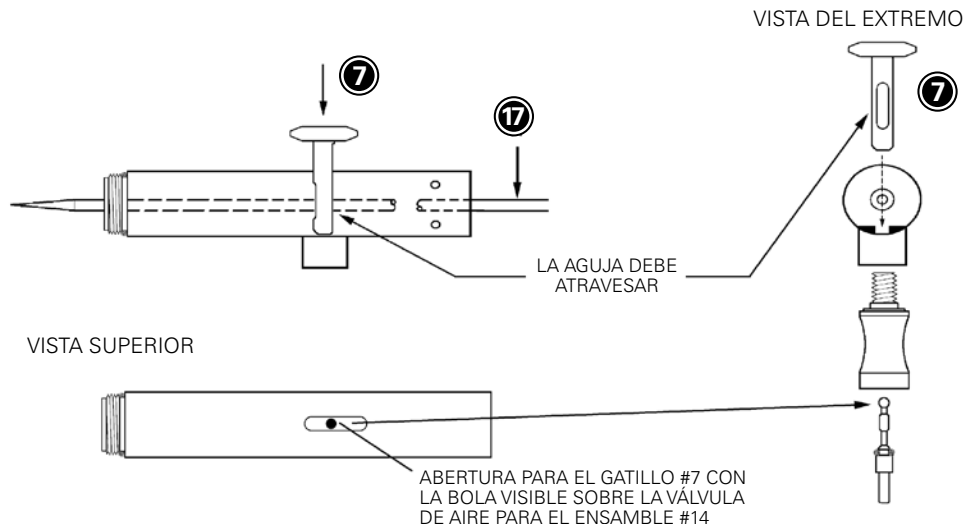

PARA REEMPLAZAR EL INYECTOR:

Vea nuestro video – Mantenimiento del vFan: Inspección de los inyectores en: tinyurl.com/vfan-tip

1. Retire el mango, afloje la contratuerca ⑪ y saque la aguja aproximadamente 2.5 cm (una pulgada).
2. Desenrosque la boquilla ② y retírela. El inyector ③ puede ser desenroscado con la llave ⑱.
3. Coloque un inyector nuevo en posición y apriételo con la llave. El inyector debe estar bien apretado. Finalmente, empuje la aguja hacia adelante hasta que quede completamente asentada contra el inyector.

REEMPLAZO DE LA EMPAQUETADURA:

1. Si el sello ⑥ se desgasta o se afloja, debe ser apretado o reemplazado.
2. Apriete la tuerca de sellado con un destornillador pequeño. Para alcanzar la tuerca de sellado, debe desinstalar todas las piezas internas.
3. Vuelva a instalar la aguja y asegúrese de que la tuerca de sellado no esté demasiado apretada. Se requiere una pequeña cantidad de resistencia cuando introduzca la aguja.
4. Vuelva a ensamblar completamente las piezas internas del aerógrafo.

LIMPIEZA DE SU AERÓGRAFO:

Vea nuestro video: Cómo limpiar su sistema vFan en: tinyurl.com/vfan-howtoclean

1. Siempre limpie minuciosamente su aerógrafo.
2. Si el aerógrafo está sucio, el pulverizado será afectado o se detendrá.
2. Después del uso, remueva el contenedor de producto de la parte inferior del aerógrafo.
 - Si está usando pinturas base agua, introduzca la parte frontal del aerógrafo, incluyendo la boquilla metálica en la que se acopla el contenedor de producto, en un recipiente con agua y pulverícelo completamente.
 - Si está usando pinturas base solvente o base aceite, haga lo mismo del punto anterior. Use guantes protectores y una máscara para respirar.



UTILIZACIÓN DE LA EDU Y SU UNIDAD

150 FEET OF ENERGY

EDU: UNIDAD DE DISPERSIÓN DE ENERGÍA:

Para pulverizados continuos por períodos extendidos, cada unidad de compresor de *150 Feet of ENERGY* puede ser sumergida en agua utilizando nuestra unidad EDU.

- Sostenga la unidad de compresor en posición vertical y retire la boquilla de soplado de la parte superior de la unidad. Llene $\frac{3}{4}$ de la unidad EDU con agua a temperatura ambiente.
- Enrosque la válvula reguladora en la parte superior de la unidad.
- Asegúrese de que el cabezal de control de presión esté CERRADO (OFF) para evitar que se escape la energía.
- Fije un extremo de la manguera de aire del aerógrafo vFan a la válvula reguladora, coloque en la parte inferior de la tapa de la EDU el otro extremo de la manguera de aire, y después de cerciorarse de que la válvula de regulación haya quedado bien ajustada, sumerja la unidad *150 Feet of ENERGY* completamente bajo el agua.
- Enrosque el otro extremo de la manguera de aire en la parte inferior del aerógrafo vFan.
- Ajuste la válvula reguladora y gírela a la derecha para controlar la salida de energía. La presión aumenta a medida que el cabezal de control se gira hacia la derecha. Asegure la parte superior de la unidad EDU y ya está preparado para rociar.
- Repita este proceso durante su proyecto para el máximo rendimiento; de lo contrario, la unidad de compresor se enfriará demasiado y la presión bajará.
- Se recomienda usar de 3 a 5 minutos continuos, hasta que se agote la unidad. En ese momento, cambie a otra unidad de *150 Feet of ENERGY*.
- Cuando haya terminado, siempre libere la presión girando el regulador de presión hacia la izquierda y sacando la unidad *150 Feet of ENERGY* del agua.

UTILIZACIÓN DE NUESTRO COMPRESOR ULTRA LIVIANO:

- Presiones de funcionamiento: 0-517 kPa (0-75 psi). La boquilla de aspersión requiere 138 kPa (20 psi) a 141 l/min.
- Para pulverizado de precisión es mejor una presión de 276 kPa (40 psi) con pintura diluida adecuadamente, y 138 kPa para retoques leves.
- Utilice las presiones más altas para materiales más densos en los que la precisión no es crítica, o rebaje la pintura para permitir presiones más bajas.
- Si se utiliza en alimentos, asegúrese de utilizar un compresor de aire eléctrico con filtrado adecuado. No recomendamos el uso de *150 Feet of ENERGY* sobre alimentos. *Vea nuestra demostración en alimentos: tinyurl.com/vfan-cake*
- Es excelente para el pulverizado de pinturas a base de agua, ya que no hay acumulación de residuos de aceite, como sucede en la mayoría de compresores.
- Viene con regulador, trampa de humedad y apagado automáticos.

INSTRUCCIONES PARA ELIMINAR EL POLVO USANDO 150 FEET OF ENERGY

Fije la boquilla sopladora en la parte superior de la unidad de *150 Feet of ENERGY*. Para las áreas difíciles de alcanzar, fije la varilla de extensión en la boquilla sopladora. Sostenga el compresor en posición vertical entre 5 y 10 cm de las piezas del aerógrafo que esté limpiando. El soplador funciona bien para acceder a espacios estrechos como la boquilla del aerógrafo, así como para limpiar áreas más grandes y diferentes superficies. El soplador está diseñado para remover residuos de lijado, y también para ser utilizado como secador para secar un área húmeda o lijado en mojado. Doble la varilla para alcanzar los rincones.

GUÍA PARA DILUIR PINTURAS

Tipo de pintura utilizada	Dilución	Disolvente utilizado	Cobertura (m ²)	Volumen utilizado (ml)
Soplador de polvo s/ varilla de extensión	N/D	N/D	14	207
Pintura acrílica negra para aerógrafo ^o	16 a 1	agua	1,3	37
Pintura de látex blanca mate ^o	2 a 1	Latex X-Tender [®] o agua	1,6	15
Laca transparente**	3 a 1	Disolvente de laca	4	15
Barniz transparente semi brillante**	3 a 1	Alcoholes minerales	3,7	15
Poliuretano brillante transparente (Porch)**	3 a 1	Alcoholes minerales	3,8	15
Esmalte negro para letreros [^]	2 a 1	Alcoholes minerales	2,7	30

* Los valores siguientes son estimados a partir de pruebas de evacuación de una unidad de potencia de 207 ml de 152a por cada tipo de pintura.

**Base de aceite ^oBase de agua [^]Marca One Shot

GROSOR DE PINTADO DE 1,5 MM A 75 MM



PRECISIÓN DE 1,5 MM

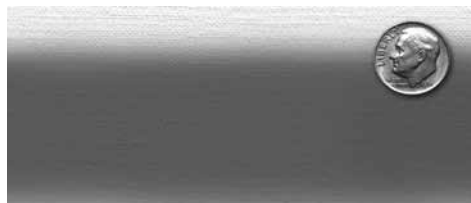

ASPERSIÓN DE 7,5 CM



SISTEMA DE AERÓGRAFO PORTÁTIL vFAN

SUGERENCIAS Y TRUCOS

VEA NUESTRO VIDEO SOBRE CÓMO DESARMAR Y VOLVER A ARMAR EL AERÓGRAFO vFAN EN tinyurl.com/vfan-disassemble

El sistema de aerógrafo portátil vFan es el primer sistema de aerógrafo híbrido del mundo de alto rendimiento. La característica de mezcla interna de doble acción permite flexibilidad en la regulación de la pintura y el flujo de aire sin detener el trabajo.

SUGERENCIAS

1. Para pulverizados continuos y por períodos extendidos con nuestra unidad *150 Feet of ENERGY*, use nuestra unidad EDU.
2. Siempre pruebe el pulverizado y limpie su aerógrafo. Pruebe el pulverizado en un pedazo de material de desecho, o utilice una botella de plástico grande con uno de los lados recortados y coloque toallas de papel en su interior (puede seguir reutilizando la botella de plástico para absorber la pintura sobrante).
3. Puede comprar por Internet láminas de metal en blanco para practicar. También puede usar restos de paneles de madera, metal y plástico, dependiendo del tipo de superficie que vaya a pintar.
4. La utilización sobre alimentos produce resultados únicos, pero siempre utilice un compresor eléctrico y filtrado adecuado. *Vea el video en: tinyurl.com/vfan-cake*
5. Los retoques en automóviles se hacen rápidamente con el sistema de aerógrafo portátil vFan. *Vea el video en: tinyurl.com/vfan-auto*
6. Vaya a cualquier sitio, en cualquier momento, y disfrute la portabilidad de *150 Feet of ENERGY*. *Vea el video en: tinyurl.com/vfan-portable*
7. Las reformas caseras para profesionales de la construcción son rápidas y fáciles. *Vea el video en: tinyurl.com/vfan-home*
8. El sueño de quienes se dedican al bricolaje. *Vea el video en: tinyurl.com/preval-commercial*

Visite la página en YouTube de Preval donde encontrará más consejos y trucos.
<http://www.youtube.com/prevalspraygun>

SISTEMA DE AERÓGRAFO PORTÁTIL vFAN

SOLUCIÓN DE PROBLEMAS

PROBLEMA	¿CÓMO RESOLVERLO?
La pintura no sale del aerógrafo vFan, o no sale de manera uniforme.	<ol style="list-style-type: none">1) El inyector puede estar obstruido. Desarme el cabezal y rocíelo con <i>150 Feet of ENERGY</i> para limpiarlo. Si eso no funciona, límpielo con bastoncillos para oídos y disolvente.2) La pipeta está tapada. Retire el filtro de la pipeta y límpiela; rocíe <i>150 Feet of ENERGY</i> a través de la pipeta o reemplácela.3) Limpie el aerógrafo ya que puede estar obstruido.4) Examine la aguja y el inyector para asegurarse de que no estén dañados.
Están pasando burbujas a través de la pajilla y entran a la botella.	<ol style="list-style-type: none">1) Asegúrese de apretar el conjunto de cabezal con la llave.2) Asegúrese de que las juntas tóricas estén en su lugar.3) Use cera o crema de labios en las roscas para mejorar el sellado.4) Asegúrese de que el conjunto de la aguja concuerde con el cabezal. Por ejemplo, el cabezal de tamaño 2 debe ser utilizado con una aguja tamaño 2.5) El aerógrafo debe ser limpiado.
No sale presión del aerógrafo vFan.	<ol style="list-style-type: none">1) Asegúrese de que la válvula reguladora esté sellada correctamente y que la llave de control esté girada a la derecha.2) Asegúrese de que el gatillo esté asentado correctamente.3) Asegúrese de que la manguera no esté torcida.4) Desarme el aerógrafo, límpielo y vuelva a armarlo, asegurándose de que todas las piezas estén en su lugar.5) Asegúrese de que la unidad de <i>150 Feet of ENERGY</i> no esté vacía.
Cuando pulverizo pintura, la pintura sale salpicada o torcida.	<ol style="list-style-type: none">1) Verifique la punta de la aguja con una bola de algodón para asegurarse de que la punta no esté doblada. La punta es frágil y puede doblarse fácilmente.2) Verifique la punta del inyector con una bola de algodón para asegurarse de que la punta no esté agrietada.3) Limpie bien el aerógrafo con disolvente y séquelo con <i>150 Feet of ENERGY</i>. Si hay pintura que no puede ser removida, deberá remover las piezas por separado en disolvente.

Si aún tiene preguntas, puede escribir a info@preval.com.



SISTEMA DE AERÓGRAFO PORTÁTIL vFAN

PREGUNTAS FRECUENTES

1. *¿CÓMO UTILIZO LA BOQUILLA DE ASPERSIÓN?*

La boquilla de aspersión está diseñada como una pistola de pintura de las utilizadas para pintar vehículos. La boquilla está diseñada para ofrecer un resultado mejor y más uniforme en áreas grandes. Se puede girar en cualquier ángulo para darle un mayor control (hasta 7,5 cm o 3 pulgadas).

2. *¿CÓMO UTILIZO LA BOQUILLA ESTÁNDAR?*

La boquilla estándar se utiliza para tener un mayor control y precisión, y para pintar líneas muy delgadas de hasta 2,5 cm (una pulgada). Simplemente desenrosque la boquilla de aspersión y enrosque la boquilla estándar. Cuanto más se acerque a la superficie, mayor será el detalle.

3. *¿QUÉ PRESIÓN (KPA O PSI) REQUIERE UN AERÓGRAFO PARA FUNCIONAR?*

Depende de lo diluida que esté la pintura. Las pinturas diluidas usan presiones de 138 kPa o mayores, y las pinturas más espesas usan hasta 517 kPa.

4. *¿CUÁLES SON LAS MEJORES CONDICIONES PARA TRABAJAR?*

Las áreas secas y aisladas son las mejores. Mientras más viento haya, más pulverizado se derramará y más difícil será controlar la trayectoria de la pintura. La humedad, el calor y el frío afectarán el secado de la pintura.

5. *¿PUEDO USAR EL AERÓGRAFO vFAN CON UN COMPRESOR?*

Sí, el aerógrafo vFan funciona con nuestro compresor ultra liviano y con la mayoría de los compresores. Nuestra manguera de aire se acopla a tomas roscadas estándar de ¼ de pulgada.

6. *¿ES SEGURO USAR EL AERÓGRAFO vFAN EN EL INTERIOR?*

Sí, siempre y cuando el área esté bien ventilada. Siempre se recomienda usar una máscara al utilizar químicos o pinturas pulverizadas.

7. *¿CUÁL ES EL MEJOR MÉTODO PARA USAR EL SISTEMA DE AERÓGRAFO vFAN CON 150 FEET OF ENERGY?*

El mejor método es con nuestra unidad EDU.

8. *¿QUÉ PUEDO PULVERIZAR CON EL AERÓGRAFO vFAN?*

Casi cualquier líquido (aceites, líquidos o pintura) diluido según las pautas recomendadas por el fabricante. En relación con la viscosidad, mantenga el líquido un poco más espeso que la leche.

9. *¿ES EL vFAN SEGURO PARA LOS ALIMENTOS?*

Sí, cuando utilice el aerógrafo vFan con un compresor de aire adecuadamente filtrado, es seguro para pulverizar sobre alimentos siempre y cuando el producto que esté pulverizando también sea seguro. No recomendamos usar unidades de

150 Feet of ENERGY cuando pulverice sobre alimentos.

10. ¿QUÉ GROSOR SE ESTIMA QUE SEAN LAS LÍNEAS CON EL AERÓGRAFO vFAN?

Con el aerógrafo vFan, puede esperar un patrón de pulverizado en forma de abanico de hasta 7,5 cm (3 pulgadas) de ancho. Con las boquillas estándar puede esperar líneas delgadas desde 1,5 mm (1/16") hasta 2,5 cm (una pulgada) de grosor.

11. ¿QUÉ TAN RUIDOSOS SON EL SISTEMA DE AERÓGRAFO VFAN Y EL COMPRESOR ULTRA LIVIANO?

El compresor *150 Feet of ENERGY* es prácticamente silencioso. El único sonido que escuchará será un silbido suave del aire saliendo de la boquilla del aerógrafo, similar al sonido de una batidora de cocina.

12. ¿PUEDO USAR BOQUILLAS Y AGUJAS DE OTROS FABRICANTES EN EL AERÓGRAFO vFAN?

No. Cada compañía utiliza longitudes y diámetros muy específicos para sus boquillas y agujas. No son compatibles con otros aerógrafos.

13. ¿POR QUÉ SE ENFRÍA TANTO LA UNIDAD DE 150 FEET OF ENERGY?

La potencia que ofrece la lata es la de un propulsor líquido llamado 152a. Cuando se libera el propulsor, el líquido pasa a estado gaseoso. A medida que este proceso ocurre, la temperatura del propulsor cae y enfría la unidad. Use nuestra unidad EDU (patente pendiente). Cuando la unidad se sumerge en agua a temperatura ambiente, el aumento en la masa líquida aísla la unidad *150 Feet of ENERGY*.

14. ¿CÓMO FUNCIONA EL AERÓGRAFO vFAN?

El aerógrafo debe ser conectado a una fuente de aire o de *150 Feet of ENERGY*. En este sistema, ofrecemos dos unidades de *150 Feet of ENERGY* para hacerlo más portátil y fácil de usar. También recomendamos usar compresores de aire adecuadamente filtrados para proyectos más grandes. Para usar el aerógrafo vFan, oprima el gatillo para abrir el flujo de aire. Con el gatillo oprimido, comience a desplazar el gatillo hacia atrás para pulverizar la pintura. Mientras más desplace el gatillo, más pintura será liberada.

15. ¿QUÉ TIPOS DE SUPERFICIES PUEDEN SER ROCIADAS CON EL AERÓGRAFO?

Cualquier superficie que pueda ser pintada puede ser pulverizada con el aerógrafo. Debe asegurarse de que la sustancia que pulverice sea compatible con la superficie que está pintando. Lijar primero las superficies y utilizar un imprimador es siempre una buena idea.

16. ¿POR QUÉ USAR UN AERÓGRAFO vFAN EN VEZ DE UNA PISTOLA DE AIRE



GRANDE, UNA BROCHA O UN RODILLO?

El vFan se usa para obtener un acabado más liso y uniforme, sin marcas visibles de retoques, brochazos o rastros de rodillo, en áreas pequeñas y cuando se desee poco o ningún exceso de pulverizado. Además, consumirá mucha menos pintura.

17. ¿DEBO REMOJAR MI AERÓGRAFO CON LIMPIADOR DE PISTOLA?

Se pueden remojar las piezas del aerógrafo que tengan residuos de pintura sobre ellas. Sin embargo, remojar el aerógrafo completo durante mucho tiempo podría eliminar la lubricación que facilita el movimiento de todas las piezas. Además, el remojo diluye la pintura y puede permitir que se asiente en áreas más difíciles de alcanzar. Es preferible limpiar el aerógrafo por partes con la solución adecuada antes de almacenarlo.

18. ¿QUÉ HACE QUE EL AERÓGRAFO vFAN SE OBSTRUYA?

Las obstrucciones en el aerógrafo vFan son causadas por residuos viejos y secos de pintura, o por pintura con partículas más grandes que las que puede pulverizar el aerógrafo. Utilice siempre un colador. Para evitar las obstrucciones, cuele todos los líquidos antes de verterlos en el envase; puede usar un colador, un paño de pintor, un calcetín o cualquier material que extraiga partículas grandes o contaminantes; asegúrese de que el líquido que vaya a pulverizar haya sido diluido correctamente.

19. ¿CÓMO PINTO LÍNEAS DELGADAS?

Utilice la boquilla estándar. Acérquese a la superficie que desea pulverizar y utilice menos pintura. Puede mover el aerógrafo más rápido.

20. ¿CÓMO PUEDO LOGRAR UN ACABADO UNIFORME?

Utilice la boquilla de aspersión. Sobreponga las pasadas de 40% a 75%.

21. ¿DEBO LUBRICAR MI AERÓGRAFO vFAN?

Se recomienda lubricar el aerógrafo con frecuencia. La lubricación mantiene las piezas en buen funcionamiento. Sólo utilice lubricante adecuado para aerógrafos.

22. ¿POR QUÉ LA PINTURA NO SE ADHIERE AL METAL O PLÁSTICO?

Generalmente, cuando la pintura no se adhiere a una superficie es porque la pintura no tiene a dónde aferrarse. Puede lijar los acabados brillantes con papel de lija, o con una esponja abrasiva. También puede usar un mejorador de adhesión o imprimador. Después de lijar la superficie, límpiela con un paño adherente y un desengrasante.

23. ¿SI TENGO ALGUNA PREGUNTA O NECESITO REPUESTOS, A QUIÉN DEBO CONTACTAR?

Nos enorgullecemos de nuestro servicio al cliente. Envíenos un correo electrónico a info@preval.com. Tenemos todo lo que usted necesita, o le dirigiremos a una tienda minorista o distribuidor de su localidad que le puedan ayudar.

SISTEMA DE AERÓGRAFO PORTÁTIL vFAN PRECAUCIONES Y GARANTÍA

PRECAUCIONES DE USO DE *150 FEET OF ENERGY*

Contiene 1,1,-difluoroetano. Contenido a presión. El vapor puede generar una llamarada, incendiarse o explotar si se enciende. El vapor del producto que se encienda o entre en contacto con superficies calientes podría descomponerse y producir gases corrosivos y tóxicos. La unidad del compresor expuesta a la luz directa del sol o que se caliente de cualquier otra manera podría explotar.

Procedimientos adecuados de manipulación: **MANTENGA LA LATA FUERA DEL ALCANCE DE LOS NIÑOS.** Utilice este producto al aire libre o en un área bien ventilada con flujo de aire constante y abundante. No permita que el vapor se acumule. No use, almacene o deseche el producto cerca de fuentes de calor, llamas, chispas ni otras superficies calientes. No perforo, incinere (queme) o almacene la lata a más de 49 °C (120 °F). Deseche el producto según todas las normas europeas, estatales y locales que procedan.

Riesgos para la salud: la inhalación excesiva del vapor o el mal uso intencionado por concentración e inhalación de vapor pueden ser nocivos o fatales. La exposición excesiva puede causar daño del sistema nervioso central. El contacto con el líquido podría causar quemaduras por frío.

Primeros auxilios: siempre obtenga atención médica inmediata para CUALQUIER efecto que persista o aparezca en el futuro. Si entra en contacto con los ojos o la piel, aplique **INMEDIATAMENTE** el tratamiento adecuado para quemaduras por frío. Si alguien lo inhala y pierde el conocimiento, lleve la persona afectada **INMEDIATAMENTE** al aire libre y obtenga atención médica. Si se le hace difícil respirar, administre oxígeno; si deja de respirar, aplique respiración artificial.

GARANTÍA DE UN AÑO DEL AERÓGRAFO vFAN

Preval garantiza que este producto fue fabricado para estar libre de cualquier defecto de material y mano de obra por un período de un año a partir de la fecha original de compra por parte del consumidor. Esta garantía no se extiende a ningún producto que haya sido afectado por desgaste o daños causados por mal uso, abrasión, corrosión, negligencia, accidente, modificación, instalación deficiente, mantenimiento inadecuado, daño o incidente; ni a ningún producto que haya sido reparado o modificado inadecuadamente de tal manera que afecte el rendimiento del equipo. En el caso de los accesorios o componentes incluidos que no hayan sido fabricados por Preval, Preval le asigna al comprador, hasta donde esté permitido, la garantía del fabricante. Se requiere un comprobante de compra o recibo. En países fuera de los Estados Unidos, las condiciones de esta garantía pueden no ajustarse a las leyes locales y, en esos casos, los términos afectados pueden no aplicarse en su caso.



PREVAL®

CATÁLOGO DE PRODUCTOS



sku 267 | PULVERIZADOR COMPLETO PREVAL

Llenado, acople y pulverizado fáciles; cada unidad es desechable y reciclable. El pulverizador portátil profesional dispensa hasta 532 ml de la mayoría de líquidos, pinturas, aceites y productos con base de solventes. Empacado con un contenedor de vidrio de 6 onzas (177 ml). Use un pulverizador para múltiples aplicaciones.



sku 100 | SISTEMA DE AERÓGRAFO PORTÁTIL vFAN

Portátil, profesional y silencioso, el vFan proporciona patrones de pintura profesionales y detalles delgados en cualquier proyecto pequeño o retoque complejo. El vFan, la manguera y la lata presurizada de *150 Feet of ENERGY* caben en su bolsillo y pulverizan todas las pinturas base agua y base solvente casi sin exceso de pulverizado.



sku 268 | UNIDAD DE POTENCIA DE REPUESTO

Cada unidad de potencia de repuesto tiene un peso neto de 55 g y está totalmente cargada y lista para el rociado. Viene con una pipeta, y se acopla firmemente a los contenedores Preval para producto.

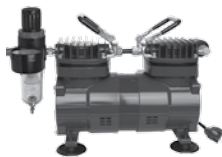

sku 923 | COMPRESOR DE AIRE

Este compresor es del tamaño de un balón de fútbol americano, y es tan silencioso como una batidora de cocina. Compresor de aire de pistón libre de aceite de 1/6 HP, 115 voltios, 1 fase, 60 Hz. Bajo nivel de ruido de 47 decibeles. Presión de operación de 0 a 517 kPa. Pesa 6,35 kg. 138 kPa a 141 l/min.



sku 224 | EXPOSITOR DE PULVERIZADORES PREVAL

Cada expositor viene con 12 pulverizadores Preval completos, y 12 unidades de potencia Preval de repuesto. Diseñado para descansar sobre una mesa con una cabecera removible que exhibe las características y ventajas únicas del pulverizador Preval.



sku 168 | 150 FEET OF ENERGY

Este compresor y soplador de bolsillo 2 en 1 suministra potencia al sistema de aerógrafo portátil vFan en cualquier parte y momento, sin necesidad de extender cables para un compresor. La unidad *150 Feet of Energy* también funciona como un potente soplador de aire para alcanzar espacios difíciles y reducir el tiempo de limpieza.



sku 271 | PAQUETE DE 6 FRASCOS PARA RETOQUES

Hechos para el pulverizador Preval. Diseñado para sostenerse de pie en las estanterías o para colgarse con gancho. Estos frascos resistentes a los solventes son anti choque y almacenan hasta 86,95 ml de pinturas y líquidos. Cada paquete de 6 viene con 6 pipetas, 6 tapas y 6 etiquetas para identificar el producto.











sku 960 | UNIDAD DE DISPERSIÓN DE ENERGÍA

Este contenedor se cuelga en su cinturón y aísla la unidad *150 Feet of ENERGY* a una temperatura constante para proporcionar un pulverizado más duradero y continuo.

DAS TRAGBARE vFAN AIRBRUSH-SPRITZPISTOLENSYSTEM SCHNELLSTART (8 SCHRITTE)

SIEHE UNSERE VIDEOANLEITUNGEN UNTER: tinyurl.com/vfan-quickstart

-  Die vFan Airbrush-Spritzpistole testen. Dazu das Glasgefäß aufschrauben und bis zur Hälfte mit Wasser oder Lösungsmittel füllen.
-  Den Druckluftschlauch aus der Verpackung nehmen und unten an der Airbrush-Spritzpistole festschrauben. Anschließend die Metalldüse (oben auf dem 6-oz-Glasbehälter) in einem 45 Grad Winkel in den unteren Nippel der vFan Airbrush-Spritzpistole einstecken.
-  Den Beutel mit den Zubehörteilen öffnen und das Druckreglerventil entnehmen. An der Oberseite des Reglerventils befindet sich ein Bedienknopf. Den Bedienknopf nach links in die AUS-Position drehen.
-  Einen *150 Feet of ENERGY*-Kompressor aus der Verpackung nehmen und den schwarzen Deckel entfernen. Die rote Entstauber-Einheit vom Deckel abziehen. Dann das Druckreglerventil fest auf die *150 Feet of ENERGY*-Einheit schrauben.
-  Das andere Ende des Druckluftschlauchs in das offene Ende des Reglerventils schrauben und sicherstellen, dass dieses fest sitzt.
-  Mit der vFan Airbrush-Spritzpistole kann jetzt ein Sprühtest gemacht werden. Den Bedienknopf nach rechts drehen, bis er ganz unten steht. Den Hebel der Airbrush-Spritzpistole herunterdrücken, woraufhin die Druckluft aus der Saugkappe gedrückt wird.
-  Beim Herunterdrücken des Hebels diesen gleichzeitig zurückziehen. Je weiter der Hebel zurückgezogen wird, desto mehr Farbe strömt heraus. Zum Einstellen der Druckluft den Bedienknopf nach links drehen. Die Dose *150 Feet of ENERGY* vereist innerhalb von 45 Sekunden. Unsere separat erhältliche EDU, sorgt für einen lang anhaltenden, kontinuierlichen Sprühauftrag.
-  Nachdem die Einheit zur Erzielung optimaler Ergebnisse geprüft wurde, müssen die Farben gefiltert und je nach Sprühauftrag gemäß den Verdünnungsrichtlinien verdünnt werden. Die Spritzpistole muss nach jeder Verwendung gereinigt werden. Nach der Verwendung stets den Druck aus dem Druckluftschlauch ablassen. Dazu den Bedienknopf nach links drehen.



EINFÜHRUNG IN DAS TRAGBARE vFAN AIRBRUSH-SPRITZPISTOLENSYSTEM



SYSTEM UMFASST:

SIEHE DAS YOUTUBE-VIDEO UNTER: tinyurl.com/vfan-contents
UND DIE ANIMATION UNTER: www.preval.com

- A** vFan Airbrush-Spritzpistole mit flacher Saugkappe
- B** Zwei tragbare Kompressoreinheiten
- C** Standardsaugkappe für 1,5 mm Spritzbilder
- D** Preval Druckluftschlauch
- E** Preval Druckreglerventil
- F** Produktbehälter, 1-oz, 3-oz und 6-oz (30 ml, 89 ml und 177 ml)
- G** Deckel
- H** Zusätzliche Nadel
- I** Zusätzliche Nippel für Entstaubung und Trocknung
- J** Werkzeugsatz zum Sichern der Aufsätze
- K** Koppler für 3-oz- und 6-oz-Produktbehälter
- L** Koppler für 1-oz-Produktbehälter
- M** EDU (Energie-Isoliereinheit) (separat erhältlich)

TECHNISCHE DATEN:

Das weltweit erste leistungsstarke, Hybrid-Ausbesserungssystem



- 138 kPa bei 141 l/min
- Doppel-Funktion
- Düsengröße: 0,9 mm (mit Saugkappen) 0,66 und 0,38 erhältlich
- Feinstrahl (Haarstrich) bis 7,5 cm Flachstrahl
- Hybridsystem — ermöglicht die Verwendung verschiedener Energiequellen, darunter unser Kompressor
- Kein elektrischer Kompressor erforderlich, kann aber mit einer Ansaugöffnung mit 1/4-Zoll-Gewinde verwendet werden.

PREVAL: tinyurl.com/vfan-intro

BETRIEB DER AIRBRUSH-SPRITZPISTOLE:

1. Den Hebel herunterdrücken, um die Luftzufuhr zu regulieren, und (gleichzeitig) den Hebel zurückziehen, um die Menge des Farbflusses zu regulieren. *Siehe Video unter: tinyurl.com/vfan-howtopaint*
2. Im Lieferumfang der Airbrush-Spritzpistole ist eine flache Saugkappe enthalten. Die Sprühfunktion an einem Reststück testen. Die Airbrush-Spritzpistole 15 cm von der Oberfläche halten, um einen Flachstrahl von 8 cm zu erzielen. *Video unter: tinyurl.com/vfan-fanaircap*
3. Die Saugkappe lässt sich leicht auswechseln. Dazu die flache Saugkappe ab- und die Standardsaugkappe aufschrauben. Den festen Sitz sicherstellen und darauf achten, dass keine Luft entweichen kann. *Siehe Video unter: tinyurl.com/vfan-precisionaircap*
4. Die Farbdichte und Ablendung (Fading-Effekt) am Anfang und Ende der Striche wird durch die Bewegungsgeschwindigkeit reguliert.
5. Für feine Details die Airbrush-Spritzpistole sehr nahe an die Oberfläche halten, zum Aufbau des Luftdrucks nach unten drücken und den Hebel sehr langsam zurückziehen, um eine kleine Menge Farbe abzugeben. *Siehe Video unter: tinyurl.com/vfan-hairlinespray*
6. Für Hintergrundfarben und große Effekte die Airbrush-Spritzpistole in größerem Abstand zur Oberfläche halten und den Hebel zurückziehen, um die erforderliche Farbmenge abzugeben.
7. Für einen Tüpfel-effekt die Saugkappe abnehmen, den Hebel herunterdrücken und dann den Hebel pumpen (vor- und zurückbewegen). Zum Erreichen des gewünschten Tüpfel-effekts kann der Luftdruck zwischen 103 kPa und 448 kPa eingestellt werden.
8. Weitere Informationen finden Sie unter www.preval.com und im Abschnitt FAQ. *Siehe weitere Videos unter: tinyurl.com/vfan-disassemble*

DASTRAGBARE vFAN AIRBRUSH-SPRITZPISTOLENSYSTEM WARTUNGSANLEITUNG

SIEHE UNSER VIDEO – vFAN WARTUNG: INSPEKTION DER NADEL
UNTER: tinyurl.com/vfan-needle

ENTFERNEN/AUSWECHSELN DER NADEL UND DES GRIFFS (ABBILDUNG A):

1. Den Griff abschrauben und die Sicherungsmutter (11) durch Linksdrehung lösen. Den Hebel (7) drücken und nach UNTEN gedrückt halten, um die Nadel zu entfernen bzw. einzusetzen. In dieser Hebelposition lässt sich die Nadel unbehindert im Hebel bewegen. Die Nadel (17) vorsichtig herausziehen und, wenn notwendig, leicht dabei drehen. NICHT mit Gewalt herausziehen. NICHT biegen.
2. Die Nadel auf ihren Zustand überprüfen. Wenn sie verbogen oder anderweitig verformt ist, muss eine neue Nadel verwendet werden. Bei einer verbogenen Nadel kann die Düse beschädigt oder gespalten werden, was Blasen oder grobe Spritzbilder zur Folge hat. Das spitze Ende der Nadel lässt sich leicht verbiegen.
3. Den Hebel nach UNTEN gedrückt halten und die neue Nadel in den Kipphebel (3) einführen. Die Nadel vorsichtig, bei Bedarf mit leichter Drehung, bis zum Anschlag vor der Düse einschieben.
4. Den Hebel loslassen und die Sicherungsmutter durch Rechtsdrehung wieder festziehen.

GRAFISCHE DARSTELLUNG DER vFAN AIRBRUSH-SPRITZPISTOLE (ABBILDUNG B)

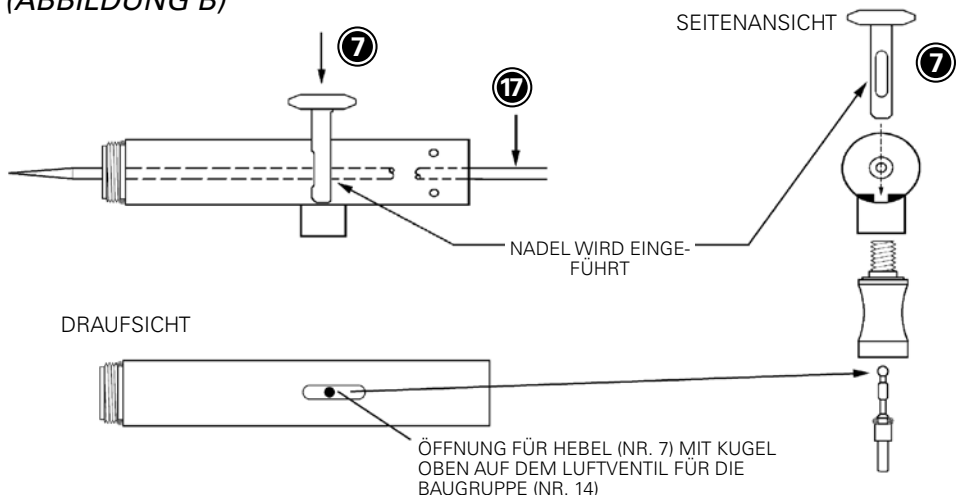



AUSWECHSELN DER DÜSE:

SIEHE UNSER VIDEO – vFAN WARTUNG: INSPEKTION DER DÜSEN UNTER:
tinyurl.com/vfan-tip

1. Den Griff abnehmen, die Sicherungsmutter **11** lösen und die Nadel etwa 2,5 cm herausziehen.
2. Die Saugkappe **2** abschrauben und entfernen. Dann die Düse **3** mithilfe eines Schraubenschlüssels **18** abschrauben.
3. Eine neue Düse einsetzen und mit dem Schraubenschlüssel festziehen. Die Düse muss mit dem Schraubenschlüssel fest angezogen werden. Abschließend die Nadel wieder ganz nach vorne schieben, so dass sie vollständig in der Düse sitzt.

AUSWECHSELN EINER DICHTUNG:

1. Wenn die Dichtung **6** verschlissen oder locker wird, muss sie festgezogen oder ersetzt werden.
2. Die Dichtungsmutter mit einem kleinen Schraubendreher festziehen. Für den Zugang zur Sicherungsmutter müssen alle Innenteile ausgebaut werden.
3. Die Nadel wieder einsetzen und sicherstellen, dass die Dichtung nicht zu fest angezogen ist. Beim Durchführen der Nadel muss ein leichter Widerstand zu spüren sein.
4. Die Innenteile der Airbrush-Spritzpistole wieder vollständig installieren.

REINIGEN DER AIRBRUSH-SPRITZPISTOLE:

SIEHE UNSER VIDEO: ANWENDUNG: REINIGEN DES vFAN AIRBRUSH-SYSTEMS UNTER: tinyurl.com/vfan-howtoclean

1. Die Airbrush-Spritzpistole immer gründlich reinigen.
2. Bei verschmutzter Airbrush-Spritzpistole wird das Spritzbild beeinträchtigt oder kein Spray abgegeben.
3. Nach der Verwendung den Produktbehälter unten an der Airbrush-Spritzpistole entfernen.
 - Bei Verwendung von Wasserfarben den vorderen Teil der Airbrush-Spritzpistole (einschließlich der Metalldüse, an die der Produktbehälter befestigt wird) in eine Schüssel mit Wasser stecken und gründlich sprühen.
 - Bei der Verwendung von Farben auf Lösungsmittelbasis oder Ölfarben gleichermaßen vorgehen. Schutzhandschuhe und Schutzmaske tragen.

VERWENDUNG DER EDU UND DES 150 FEET OF ENERGY

EDU: ENERGIE-ISOLIEREINHEIT

Für lang anhaltendes, kontinuierliches Sprühen kann jede *150 Feet of ENERGY* Kompressoreinheit unter Verwendung der EDU in Wasser eingetaucht werden.

- Die Kompressoreinheit aufrecht halten und die Entstaubungsdüse von der Oberseite abnehmen. Die EDU 3/4 mit Raumtemperatur-Wasser füllen.
- Das Reglerventil oben in die Einheit schrauben.
- Vorher muss sichergestellt werden, dass der Druckreglerkopf GESCHLOSSEN ist, um ein Entweichen der Druckluft zu vermeiden.
- Ein Ende des vFan Airbrush-Druckluftschlauchs an das Reglerventil anschließen und das andere Ende bis zum Boden in das EDU-Oberteil einstecken, dabei den *150 Feet of ENERGY* vollständig in Wasser eintauchen.
- Das andere Ende des Luftdruckschlauchs an der Unterseite der vFan Airbrush Spritzpistole festschrauben.
- Das Reglerventil justieren und mit Rechtsdrehung wieder aufschrauben, um den Ausgangsdruck zu regeln. Der Ausgangsdruck erhöht sich mit der Rechtsdrehung des Reglerknopfes. Die Oberseite der EDU sichern und mit dem Sprühen beginnen.
- Die Anwendung sollte jeweils ununterbrochen 3-5 Minuten dauern bzw. bis die Einheit leer ist. Dann muss auf die andere *150 Feet of ENERGY*-Einheit umgeschaltet werden.
- Nach Beendigung der Arbeit stets den Druck durch Linksdrehung des Druckreglers ablassen und den *150 Feet of ENERGY* aus dem Wasser nehmen.

VERWENDUNG UNSERES ULTRALEICHTEN KOMPRESSORS

- Betriebsdrücke: 0-517 kPa. Bei Verwendung der flachen Saugkappe werden 138 kPa bei 141 l/min benötigt.
- Ein Druck von 276 kPa eignet sich am besten für Detailarbeit mit entsprechend verdünnter Farbe und 138 kPa für leichte Ausbesserungsarbeiten.
- Für dickflüssigeres Material, d. h. wenn feine Details nicht wichtig sind, können höhere Drücke verwendet werden. Um niedrigere Drücke zu erreichen, muss die Farbe verdünnt werden.
- Bei Verwendung im Lebensmittelbereich muss ein entsprechend gefilterter elektrischer Luftkompressor verwendet werden. Von einer Verwendung des *150 Feet of ENERGY* an Lebensmitteln wird abgeraten. *Siehe unser Video für Lebensmittelanwendungen: tinyurl.com/vfan-cake*
- Optimal für wasserlösliche Farben, da diese keine Ölablagerungen verursachen, wie sie oft in Kompressoren zu finden sind.
- Mit Regler, Feuchtigkeitsabscheider und automatischer Abschaltfunktion.



ANWENDUNG DES 150 FEET OF ENERGY ZUM ENTSTAUBEN

Die Entstauberdüse oben in die *150 Feet of ENERGY* Einheit schrauben. Für schwer zugängliche Bereiche, den Verlängerungsstab fest in den Einsatz der Entstaubungsdüse stecken. Den Kompressor aufrecht und etwa 5 bis 10 cm von den zu reinigenden Airbrush-Teilen entfernt halten. Die Entstauberdüse eignet sich ideal zum Reinigen schwer zugänglicher kleiner Öffnungen, wie Airbrush-Düsen, und auch für größere und unterschiedliche Oberflächen. Der Entstauber eignet sich zum Entfernen von Schleifstaub und auch zum Trocknen von nassen oder nass-geschliffenen Flächen. Durch Biegen des Stabs kann um Ecken herum gesprüht werden.

VERDÜNNUNGSRICHTLINIEN

Art der verwendeten Farbe	Verdünnung	Verwendeter Verdünner	Deckung (m ²)	Verwendete Menge (ml)
Entstauber ohne Verlängerungsstab	n. ztr.	n. ztr.	14	207
Airbrush-Farbe, Acryl, schwarz ^o	16 zu 1	Wasser	1,3	37
Latexfarbe, matt, weiß ^o	2 zu 1	Latex X-Tender [®] oder Wasser	1,6	15
Klarlack**	3 zu 1	Lackverdünner	4	15
Klarlack, halbglanz**	3 zu 1	Lösungsbenzin	3,7	15
Polyurethanlack, klar, glänzend**	3 zu 1	Lösungsbenzin	3,8	15
Linierfarbe, Emaille, schwarz [^]	2 zu 1	Lösungsbenzin	2,7	30

**Folgendes sind Schätzwerte eines Unterdrucktests mit einem 207 ml 152a Antriebsaggregat nach Farbart.*

****Ölbasis ^oWasserbasis [^]One Shot-Marke**

FLACHSTRAHL, 1,6 CM BIS 7,5 CM



1,5 MM HAARLINIE

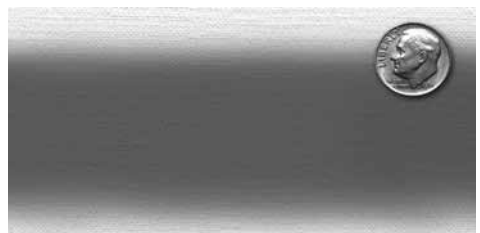

7,5 CM FLACHSTRAHL

DASTRAGBARE vFAN AIRBRUSH-SPRITZPISTOLENSYSTEM

TIPPS UND TRICKS

SIEHE UNSERE VIDEOANLEITUNG ZUM ZERLEGEN UND WIEDERZUSAMMENBAUEN DER vFAN AIRBRUSH UNTER: tinyurl.com/vfan-disassemble

Das tragbare vFan Airbrush-Spritzpistolen-system ist weltweit das erste hybride Airbrush-Hochleistungssystem. Die doppeltwirkende interne Mischfunktion bietet erhöhte Flexibilität beim Regeln des Farb- und Luftstroms ohne Arbeitsunterbrechung.

TIPPS

1. Für langandauerndes, kontinuierliches Sprühen mit unserer *150 Feet of ENERGY* Kompressoreinheit die EDU verwenden.
2. Immer zuerst einen Testauftrag durchführen und die Airbrush-Düse reinigen. Für den Spritztest kann ein Stück Altmaterial verwendet werden, oder es kann ein Kunststoffmilchkarton aufgeschnitten und mit Papiertüchern gefüllt werden. (Dieser Milchkarton kann dann zum Aufnehmen der Farbreste wieder verwendet werden).
3. Online können auch Metallroherteile zum Üben gekauft werden. Doch auch Altmaterial, wie Holz-, Metall- und Kunststoffteile, eignen sich optimal zum Ausprobieren und können je nach Art des zu spritzenden Materials ausgewählt werden.
4. Bei Verwendung an Lebensmitteln können beeindruckende Resultate erzielt werden, es muss jedoch ein elektrischer Kompressor mit entsprechendem Filter verwendet werden. *Siehe Video unter: tinyurl.com/vfan-cake*
5. Autolack-Ausbesserungen sind mit dem tragbaren vFan Airbrush-System ein Kinderspiel. *Siehe Video unter: tinyurl.com/vfan-auto*
6. Dank seiner Tragbarkeit ist der *150 Feet of ENERGY* überall und jederzeit einsetzbar. *Siehe Video unter: tinyurl.com/vfan-portable*
7. Ausbesserungen im Wohnungsbau sind schnell und einfach, sowohl für Profis als auch Bauunternehmer. *Siehe Video unter: tinyurl.com/vfan-home*
8. Ein erfüllter Wunschtraum für den Heimwerker. *Siehe Video unter: tinyurl.com/preval-commercial*

WEITERE TIPPS UND TRICKS FINDEN SIE AUF DER PREVAL YOUTUBE-SEITE. <http://www.youtube.com/prevalspraygun>



DASTRAGBARE vFAN AIRBRUSH-SPRITZPISTOLENSYSTEM

FEHLERSUCHE

PROBLEM

LÖSUNG

Die Farbe tritt nur ungleichmäßig oder überhaupt nicht aus der vFan Airbrush-Spritzpistole aus.

- 1) Düse verstopft. Den Kopf auseinandernehmen und mit dem *150 Feet of ENERGY* reinigen. Wenn das nicht hilft, mit Wattestäbchen und Verdüner reinigen.
- 2) Steigrohr verstopft. Das Sieb vom Steigrohr abnehmen und reinigen; das Steigrohr mit dem *150 Feet of ENERGY* ausblasen oder auswechseln.
- 3) Die Airbrush-Spritzpistole reinigen, sie könnte verstopft sein.
- 4) Prüfen, ob die Nadel oder Düse beschädigt ist.

Luftblasen dringen durch den Halm in die Flasche ein.

- 1) Prüfen, ob der Kopf richtig mit dem Schraubenschlüssel angezogen wurde.
- 2) Prüfen, ob die O-Ringe angebracht sind.
- 3) Wachs oder Fettstift auf das Düsengewinde auftragen, um eine bessere Abdichtung zu erreichen.
- 4) Prüfen, ob die Nadel zum Kopf passt. Beispiel: Ein Kopf der Größe 2 muss mit einer Nadel der Größe 2 verwendet werden.
- 5) Airbrush-Spritzpistole muss gereinigt werden.

Kein Druckausgang an der vFan Airbrush-Spritzpistole.

- 1) Prüfen, ob das Reglerventil richtig abdichtet und der Reglerknopf nach rechts gedreht ist.
- 2) Sicherstellen, dass der Hebel richtig sitzt.
- 3) Sicherstellen, dass der Schlauch nicht geknickt ist.
- 4) Die Airbrush-Spritzpistole zerlegen, reinigen und wieder zusammenbauen; darauf achten, dass alle Teile an richtiger Stelle eingebaut werden.
- 5) Sicherstellen, dass der *150 Feet of ENERGY* nicht leer ist.

Beim Spritzen wird die Farbe verspritzt oder schief abgegeben.

- 1) Die Nadelspitze mithilfe eines Wattebäuschchens abtasten, um sicherzustellen, dass sie nicht verbogen ist. Die Spitze ist zerbrechlich und leicht zu verbiegen.
- 2) Die Nadelspitze mithilfe eines Wattebäuschchens abtasten, um sicherzustellen, dass sie nicht rissig ist.
- 3) Die Airbrush-Spritzpistole gründlich mit Verdüner reinigen und mit dem *150 Feet of ENERGY* trocknen. Wenn hartnäckige Farblagerungen zurückbleiben, müssen die betroffenen Teile separat in Lösungsmittel eingeweicht werden.

Bei weiteren Fragen senden Sie bitte eine E-Mail an info@preval.com.

DAS TRAGBARE vFAN AIRBRUSH-SPRITZPISTOLENSYSTEM HÄUFIG GESTELLTE FRAGEN (FAQ)

1. WIE WIRD DIE FLACHE SAUGKAPPE VERWENDET?

Die flache Saugkappe ist wie eine Spritzpistole für die Autolackierung ausgeführt. Auf großen Flächen liefert diese Düsenspitze bessere, gleichmäßigere Ergebnisse. Für optimale Kontrolle kann sie in einen beliebigen Winkel (bis zu 7,5 cm) verstellt werden.

2. WIE WIRD DIE STANDARD-SAUGKAPPE VERWENDET?

Die Standard-Saugkappe wird verwendet, um eine genauere Kontrolle zu erhalten und sehr feine Linien (bis zu 2,5 cm) aufzutragen. Zur Verwendung einfach die flache Saugkappe abschrauben und die Standardkappe anbringen. Je näher die Düse an die Oberfläche herangebracht wird, desto mehr Detailgenauigkeit wird erzielt.

3. WIE VIEL DRUCK BRAUCHT EINE AIRBRUSH-SPRITZPISTOLE?

Das hängt davon ab, wie dünn die Farbe ist: Dünnere Farben erfordern 138 kPa oder mehr und für dickflüssigere Farben werden bis zu 517 kPa benötigt.

4. WELCHES SIND DIE OPTIMALEN BEDINGUNGEN FÜR DAS ARBEITSUMFELD?

Trockene, windstille Bereiche sind ideal. In Gegenwart von Wind wird übersprüht und die Kontrolle des Farbverlaufs wird reduziert. Luftfeuchtigkeit, Hitze und Kälte wirken sich auf die Trocknung der Farbe aus.

5. KANN DIE vFAN AIRBRUSH-SPRITZPISTOLE MIT EINEM KOMPRESSOR VERWENDET WERDEN?

Ja, die vFan Airbrush kann mit unserem ultraleichten Kompressor und den meisten anderen Kompressoren verwendet werden. Der Druckluftschlauch kann an eine standardmäßige Ansaugöffnung mit 1/4-Zoll-Gewindeangeschlossen werden.

6. KANN DIE vFAN AIRBRUSH UNBEDENKLICH IM HAUS VERWENDET WERDEN?

Ja, aber nur bei ausreichender Entlüftung. Bei Spritzen von Farben oder Chemikalien sollte grundsätzlich eine Schutzmaske getragen werden.

7. FÜR WELCHE METHODE EIGNET SICH DAS vFAN AIRBRUSH-SYSTEM MIT DEM 150 FEET OF ENERGY AM BESTEN?

Die beste Methode sieht die Verwendung der EDU vor.

8. WELCHE MATERIALIEN KÖNNEN IN DER vFAN AIRBRUSH-SPRITZPISTOLE VERWENDET WERDEN?

Fast alle Stoffe (Öle, Flüssigkeiten oder Farben), die gemäß den Herstellerrichtlinien verdünnt werden. Die Viskosität sollte so eingestellt werden, dass die Flüssigkeit etwas dickflüssiger als Milch ist.

9. KANN DIE vFAN AIRBRUSH UNBEDENKLICH AN LEBENSMITTELN VERWENDET WERDEN?

Ja, wenn die vFan Airbrush mit einem zweckmäßigen, Reinluftkompressor verwendet wird, ist das Besprühen von Lebensmitteln unbedenklich, vorausgesetzt die besprühten



Produkte selbst sind sicher. Von einer Verwendung der *150 Feet of ENERGY*-Kompressoren an Lebensmitteln wird abgeraten.

10. WIE DICK ODER DÜNN SIND DIE LINIEN, DIE ICH MIT DER vFAN AIRBRUSH ZIEHEN KANN?

Mit der vFan Airbrush-Spritzpistole und der flachen Saugkappe können bis zu 7,5 cm weite Linien bzw. Streifen erzeugt werden. Bei Verwendung der Standarddüsen können 1,5 mm bis 25 mm dicke, runde Linien erzeugt werden.

11. WIE LAUT IST DAS vFAN AIRBRUSH SYSTEM?

Die *150 Feet of ENERGY*-Energiequelle ist praktisch geräuschlos. Nur das Zischen der aus der Airbrush austretenden Luft ist zu hören (vergleichbar mit dem Geräusch eines Küchenmixers).

12. KANN ICH DIE DÜSEN UND NADELN ANDERER HERSTELLER IN DER vFAN AIRBRUSH VERWENDEN?

Nein. Jeder Hersteller verwendet andere Längen und Durchmesser für die Düsen und Nadeln. Sie passen nicht in herstellerfremde Airbrush-Spritzpistolen.

13. WARUM WIRD DIE 150 FEET OF ENERGY-EINHEIT SO KALT?

Die Dose enthält den Flüssigtreibstoff 152a, der zum Aufbau des Drucks verwendet wird. Bei der Freisetzung des Treibstoffs wird der flüssige Stoff in ein Gas umgewandelt. Dabei sinkt die Temperatur des Treibstoffs und die Dose wird infolgedessen kalt. Unsere zum Patent angemeldete EDU verwenden. Beim Eintauchen der Einheit in Raumtemperatur-Wasser wird der *150 Feet of ENERGY* die Flüssigkeit isoliert.

14. WIE FUNKTIONIERT DAS vFAN AIRBRUSH SYSTEM?

Die Airbrush-Spritzpistole muss mit einer Druckluftquelle oder mit der *150 Feet of ENERGY*-Einheit verbunden sein. In diesem System sind zwei Dosen *150 Feet of ENERGY* enthalten, um für optimale Portabilität und leichte Anwendung zu sorgen. Für größere Projekte wird die Verwendung eines Luftkompressors mit gefilterter Luft empfohlen. Zum Anwenden der vFan Airbrush wird einfach der Hebel nach unten gedrückt, um den Luftstrom zu starten. Nach Herunterdrücken des Hebels kann dieser allmählich zurückgezogen werden, um mit der Farbabgabe zu beginnen. Je weiter der Hebel zurückgezogen wird, desto mehr Farbe wird abgegeben.

15. WELCHE ARTEN VON OBERFLÄCHEN KÖNNEN MIT DER AIRBRUSH GESPRITZT WERDEN?

Jede beliebige Oberfläche kann mit der Airbrush-Spritzpistole gespritzt werden. Es muss nur sichergestellt werden, dass die gespritzte Farbe mit der Oberfläche verträglich ist. Es wird empfohlen, die Oberflächen zunächst abzuschleifen und mit einer Grundierung zu behandeln.

16. WARUM EINE vFAN AIRBRUSH UND NICHT EINE GROSSE SPRITZPISTOLE ODER EIN FARBPINSEL ODER ROLLER?

Mit der vFan Airbrush wird ein weicherer, gleichmäßigerer Look erzielt, der frei von sichtbaren Ausbesserungen, Pinselstrichen oder Rollerabdrücken ist und die vFan

eignet sich optimal auf kleineren Flächen und wenn ein Übersprühen möglichst vermieden werden soll. Außerdem wird dadurch weniger Farbe verbraucht.

17. SOLLTE ICH MEINE AIRBRUSH IN LÖSUNGSMITTEL EINWEICHEN?

Die Teile der Airbrush, die Farbrückstände aufweisen, können eingeweicht werden. Doch von einem langen Einweichen der gesamten Airbrush-Spritzpistole wird abgeraten, da dies auch die Schmier- und Gleitmittel entfernen würde, die für eine reibungslose Bewegung sorgen. Außerdem können sich beim Einweichen des gesamten Systems die aufgelösten Farbrückstände an anderen, schwer zugänglichen Stellen absetzen. Es wird empfohlen, die Airbrush zu zerlegen und die Einzelteile in einer geeigneten Lösung zu reinigen, bevor das System gelagert wird.

18. DURCH WAS WIRD DAS vFAN AIRBRUSH SYSTEM VERSTOPFT?

Verstopfungen in der vFan Airbrush-Spritzpistole werden durch alte, angetrocknete Farbrückstände oder durch große Partikel in der verwendeten Farbe, die sich mit der Airbrush nicht spritzen lassen, verursacht. Immer einen Siebfilter verwenden. Zur Vermeidung einer Verstopfung sollten alle Farben vor dem Einfüllen in den Gerätetank durch ein Sieb, Filtertuch oder einen Strumpf gefiltert werden, um große Partikel oder Verunreinigungen zu entfernen. Es muss auch darauf geachtet werden, dass das zu spritzende Produkt richtig verdünnt wird.

19. WIE WERDEN FEINE LINIEN GESPRITZT?

Verwenden Sie dazu die Standard-Saugkappe. Bewegen Sie die Düse nahe an die zu spritzende Fläche und verwenden Sie weniger Farbe. Beim Spritzen kann die Düse schneller bewegt werden.

20. WIE WIRD EIN GLEICHMÄSSIGER AUFTRAG ERZIELT?

Verwenden Sie die flache Saugkappe. Überlappen Sie die Durchgänge um 40% bis 75%.

21. MUSS DIE vFAN AIRBRUSH GESCHMIERT WERDEN?

Eine regelmäßige Schmierung der Airbrush-Spritzpistole ist zu empfehlen. Durch die Schmierung wird die reibungslose Funktion aller Airbrush-Teile gewährleistet. Immer anweisungsgemäß schmieren.

22. WARUM HAFTET MEINE FARBE NICHT AUF METALL ODER KUNSTSTOFF?

Wenn die Farbe nicht haftet, liegt das meistens daran, dass die Oberfläche keinen Halt für die Farbe bietet. In diesem Fall hilft ein leichtes Aufrauen mit dem empfohlenen Schleifpapier oder einem Topfkratzer. Ein adhäsionsförderndes Mittel oder Grundierungen können ebenfalls helfen. Nach dem Aufrauen die Oberfläche mit einem Staubbindetuch und Entfetter abwischen.

23. AN WEN KANN ICH MICH BEI FRAGEN ODER ZUM BESTELLEN VON ERSATZTEILEN WENDEN?

Wir sind stolz auf unseren erstklassigen Kundenservice. Senden Sie eine E-Mail an info@preval.com. Wir können Ihnen bei allen Anfragen weiterhelfen oder Sie an einen Einzelhandel oder Vertrieb in Ihrer Nähe verweisen.



TRAGBARES vFAN AIRBRUSH-SPRITZPISTOLENSYSTEM VORSICHTSMASSNAHMEN UND GARANTIE

SICHERHEITSHINWEISE FÜR 150 FEET OF ENERGY

Enthält 1,1,-Difluoroethan. Der Inhalt steht unter Druck. Der Dampf kann bei Entzündung eine Stichflamme, einen Brand oder eine Explosion verursachen. Produktdämpfe, die verbrannt werden oder mit sehr heißen Oberflächen in Berührung kommen, können sich zersetzen und ätzende und giftige Gase erzeugen. Kompressoreinheiten, die direktem Sonnenlicht ausgesetzt oder anderweitig erhitzt werden, können bersten.

Sichere Handhabung: VON KINDERN FERNHALTEN. Im Freien oder an einem gut belüfteten Ort mit stets reichlich frischer Luft verwenden. Die Ansammlung von Produktdämpfen vermeiden. Nicht in der Nähe von Wärmequellen, Funken oder anderen heißen Oberflächen verwenden, lagern oder entsorgen. Nicht durchlöchern, verbrennen oder bei über 49 °C aufbewahren. Die Entsorgung muss gemäß den anwendbaren staatlichen und örtlichen Vorschriften erfolgen.

Gesundheitsgefahren: Übermäßiges Einatmen der Dämpfe, vorsätzlicher Missbrauch durch absichtliche Konzentration und Einatmung der Dämpfe kann gesundheitsschädlich oder tödlich sein. Eine übermäßige Exposition kann eine depressorische Wirkung auf das Zentralnervensystem (ZNS) haben. Der Kontakt mit der Flüssigkeit kann Erfrierungen verursachen.

Erste Hilfe: Bei langanhaltenden schädlichen Auswirkungen oder Auswirkungen, die später auftreten, stets sofort einen Arzt aufsuchen. Bei Augen- oder Hautkontakt SOFORT gegen Erfrierungen behandeln. Bei Einatmung oder Bewusstlosigkeit die betroffene Person SOFORT an die frische Luft bringen und einen Arzt aufsuchen. Bei Atemschwierigkeiten Sauerstoff verabreichen; wenn die Atmung aussetzt, künstliche Beatmung einleiten.

EINJÄHRIGE GARANTIE AUF DIE vFAN AIRBRUSH-SPRITZPISTOLE

Preval garantiert, dass dieses industriell hergestellte Produkt für ein Jahr ab dem Erstverkauf an den Verbraucher frei von Material- und Arbeitsfehlern ist. Diese Garantie erstreckt sich nicht auf von Verschleiß oder Schäden betroffene Produkte, die aufgrund von Missbrauch, Abrasion, Korrosion, Unachtsamkeit, Unfall, Manipulation, fehlerhafter Installation, unangemessener Wartung, Beschädigungen oder Verlusten entstanden sind, oder auf Produkte, die unsachgemäß repariert oder auf eine Art verändert wurden, die den Betriebszustand des Geräts beeinträchtigt. Für die mitgelieferten Zubehörteile und Komponenten, die nicht von Preval hergestellt wurden, tritt Preval die Garantie des Herstellers im zulässigen Rahmen an den Käufer ab. Der Kaufnachweis oder die Rechnung sind erforderlich. In Ländern außerhalb der USA sind die Bedingungen dieser Garantie eventuell nicht im Einklang mit dem geltenden Recht und in solchen Fällen haben die betroffenen Bedingungen eventuell keine Gültigkeit für Sie.



PREVAL®

PRODUKTKATALOG



Art.-Nr. 267 | PREVAL KOMPLETTSPRITZGERÄT

Leichtes Füllen, Anschließen und Sprühen; jedes Gerät ist ein recycelbares Einweggerät. Das tragbare Profi-Spritzgerät liefert bis zu 532 ml der meisten Flüssigkeiten, Farben, Öle und lösungsmittelhaltigen Produkte. Mit 177-ml-Glasbehälter. Ein Spritzgerät für viele Anwendungen.



Art.-Nr. 100 | TRAGBARE vFAN AIRBRUSH-SPRITZPISTOLE

Die tragbare vFan Airbrush-Spritzpistole ist ein Profigerät, das sich durch hohe Laufruhe, professionelle Flachstrahl- und Feinstrahlmerkmale auszeichnet. Sie eignet sich optimal für alle kleinen Detailarbeiten und auch für komplexe Ausbesserungsarbeiten. vFan, Schlauch und 150 Feet of ENERGY-Kompressor sind klein genug, dass Sie in Ihre Tasche passen. Wasser- und lösungsmittelhaltige Farben werden mit minimalem Spritznebel zerstäubt.



Art.-Nr. 268 | ERSATZANTRIEBSAGGREGAT

Das Ersatzantriebsaggregat hat ein Nettogewicht von 55 g und ist voll aufgeladen und einsatzbereit. Mit Tauchrohr, wird mit festem Sitz an den Preval-Produktbehältern befestigt.

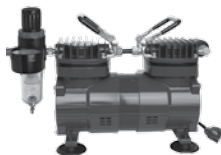

Art.-Nr. 923 | LUFTKOMPRESSOR

Dieser Kompressor hat die Größe eines Fußballs und ist so leise wie ein Küchenmixer. Kolbenluftkompressor, ölfrei, 1/6 HP, 115 Volt, 1-phasis, 60 Hz (landesspezifischer Adapter ist erforderlich). Laufruhig mit nur 47 dB. Betriebsdruck von 0 bis 517 kPa. Gewicht 6,3 kg 138 kPa bei 141 l/min.



Art.-Nr. 224 | PREVAL SPRITZGERÄT-ANZEIGE

Im Lieferumfang jeder Anzeige sind 12 Preval Komplettspritzgeräte und 12 Preval Ersatzantriebsaggregate enthalten. Das als Tischgerät ausgeführte Produkt ist mit abnehmbarem Kopf ausgestattet und zeigt die einzigartigen Funktionen und Vorteile des Preval Spritzgerätes an.



Art.-Nr. 168 | 150 FEET OF ENERGY

Dieser Taschenkompressor und Zerstäuber treibt die tragbare vFan Airbrush-Spritzpistole an und liefert jederzeit Antriebsleistung, ohne Kabelverbindung mit einem Kompressor. 150 Feet of ENERGY wirkt zugleich als leistungsstarker Zerstäuber zum Ausblasen schwer zu erreichender Stellen und zur Verkürzung des Reinigungszeitaufwands.



Art.-Nr. 271 | 6ER-PACKUNG BEISPRITZLACKBEHÄLTER

Hergestellt für das Preval Spritzgerät. Ausgeführt für die stehende Auslage auf Geschäftsregalen oder zum Aufhängen an einer Stiftwand. Diese lösungsmittelbeständigen Behälter sind bruchfest und nehmen bis zu 87 ml Lacke und Flüssigkeiten auf. Jede 6er-Packung enthält 6 Tauchrohre, 6 Deckel und 6 Produktaufkleber.



Art.-Nr. 960 | ENERGIE-ISOLIEREINHEIT

Dieser Behälter wird am Gürtel angeschnallt und isoliert das 150 Feet of ENERGY-Gerät, damit dieses auf gleichbleibender Temperatur gehalten und somit einen länger anhaltender, kontinuierlicher Sprühauftrag erzielt wird.

LE SYSTÈME D'AÉROGRAPHE PORTABLE vFAN DÉMARRAGE RAPIDE EN 8 ÉTAPES

CONSULTEZ NOS DIRECTIVES VIDÉOS À : tinyurl.com/vfan-quickstart



Testez l'aérographe vFan en dévissant le contenant de verre, puis en le remplissant à moitié d'eau ou de solvant.



Sortez le tuyau d'air et vissez-le au bas de l'aérographe. Insérez ensuite l'embout de métal (attaché sur le dessus du contenant de produit en verre de 6-oz (177 ml)) dans le raccord inférieur de l'aérographe vFan à un angle de 45 degrés.



Ouvrez le sac d'accessoires et sortez le régulateur de pression. Le dessus du régulateur comporte un bouton de contrôle. Tournez-le de 4 tours vers la gauche pour le mettre à la position d'ARRÊT.



Sortez une unité de *150 Feet of ENERGY* et retirez le dessus noir. Retirez l'unité d'époussetage rouge en tirant pour l'éloigner du dessus. Vissez le régulateur de pression sur le dessus de l'appareil *150 Feet of ENERGY* pour qu'il soit serré.



Vissez l'autre extrémité du tuyau d'air dans le côté ouvert du régulateur. Assurez-vous qu'il est bien serré.



L'aérographe vFan est prêt à tester la pulvérisation. Tournez le bouton de contrôle dans le sens horaire jusqu'à ce qu'il soit jusqu'en bas. Enfoncez la gâchette de l'aérographe. La pression d'air sera forcée hors du chapeau d'air.



Tenez la gâchette enfoncée. Plus vous l'enfoncerez, plus de produit sera pulvérisé. Pour ajuster la pression d'air, tournez le bouton de contrôle vers la gauche. Le contenant de *150 Feet of ENERGY* gèlera après 45 secondes d'utilisation. Pour une pulvérisation continue de longue durée, utilisez notre EDU (page 9, vendue séparément).



Maintenant que vous avez testé votre appareil pour des résultats optimaux, le moment est venu de filtrer et diluer vos peintures conformément aux règles du guide de dilution. Nettoyez après chaque utilisation. Lorsque vous aurez terminé, purgez toujours la pression d'air du tuyau d'air en tournant le bouton de contrôle vers la gauche.

APPRENDRE À CONNAÎTRE VOTRE SYSTÈME D'AÉROGRAPHE PORTABLE vFAN



LE SYSTÈME COMPREND

Regardez la référence vidéo YouTube à : tinyurl.com/vfan-contents
et la référence animée à : www.preval.com

- (A)** L'aérographe vFan avec chapeau d'air en éventail
- (B)** Deux unités de compresseur portables
- (C)** Chapeau d'air standard pour les motifs de pulvérisation de 1,5 mm (1/16 po)
- (D)** Tuyau d'air Preval
- (E)** Régulateur de pression Preval
- (F)** Récipients à matières de 1-oz, 3-oz et 6-oz
- (G)** Couvercles
- (H)** Aiguille supplémentaire
- (I)** Raccords supplémentaires pour épousseter et sécher
- (J)** Jeu d'outils pour fixer les accessoires
- (K)** Coupleur pour les récipients à matières de 1-oz, 3-oz et 6-oz
- (L)** Coupleur pour le récipient à matière de 1-oz.
- (M)** EDU (unité de libération d'énergie) (vendue séparément)



SPÉCIFICATIONS DE L'AÉROGRAPHE vFAN



Le premier système de retouche haute performance hybride au monde

- 138 kPa à 141 l/min (20 lb/po² à 5 pi³/min)
- Double action
- Taille de tête : 0,9 mm (livrée avec les chapeaux d'air), 0,66 et 0,38 mm livrables
- Du trait fin à la pulvérisation sur 7,5 cm
- Système hybride — permet d'utiliser plusieurs sources d'alimentation, y compris notre compresseur
- Aucun besoin de compresseur électrique, mais compatible avec une arrivée fileté de 1/4 de po

PRÉSENTATION DU PREVAL :

tinyurl.com/vfan-intro

FONCTIONNEMENT DE L'AÉROGRAPHE :

1. Enfoncez la gâchette pour contrôler l'air et tirez-la pour contrôler la quantité de peinture. *Regardez la vidéo à : tinyurl.com/vfan-howtopaint*
2. L'aérographe est livré avec un chapeau d'air en éventail. Testez la pulvérisation sur un morceau à jeter. Tenez l'aérographe à 15 cm (6 po) de la surface pour un motif en éventail de 7,5 cm (3 po). *Regardez la vidéo à : tinyurl.com/vfan-fanaircap*
3. Changer de chapeau d'air est aussi facile que de dévisser le chapeau d'air en éventail et de le remplacer par un chapeau d'air standard. Assurez-vous qu'il y a un ajustement serré sans fuites d'air. *Regardez la vidéo à : tinyurl.com/vfan-precisionaircap*
4. La vitesse du mouvement contrôle la densité de couleur et les effets d'estompage au début et à la fin des passages.
5. Pour des détails fins, tenez l'aérographe très près de la surface, enfoncez pour l'air et tirez très lentement la gâchette pour pulvériser une petite quantité de peinture. *Regardez la vidéo à : tinyurl.com/vfan-hairlinespray*
6. Pour le travail d'arrière-plan et les larges effets, tenez l'aérographe loin de la surface de travail et tirez la gâchette pour pulvériser la quantité de couleur voulue.
7. Pour le pointillé, retirez le chapeau d'air, enfoncez la gâchette et pompez-la d'avant en arrière. Ajustez la pression d'air entre 103 et 448 kPa (15 et 65 lb/po²) selon l'effet de pointillé recherché.
8. Pour de plus amples renseignements, visitez www.preval.com et visitez la section de FAQ. *Regardez d'autres vidéos à : tinyurl.com/vfan-disassemble*

DIAGRAMME DE L'AÉROGRAPHE vFAN (ILLUSTRATION A)

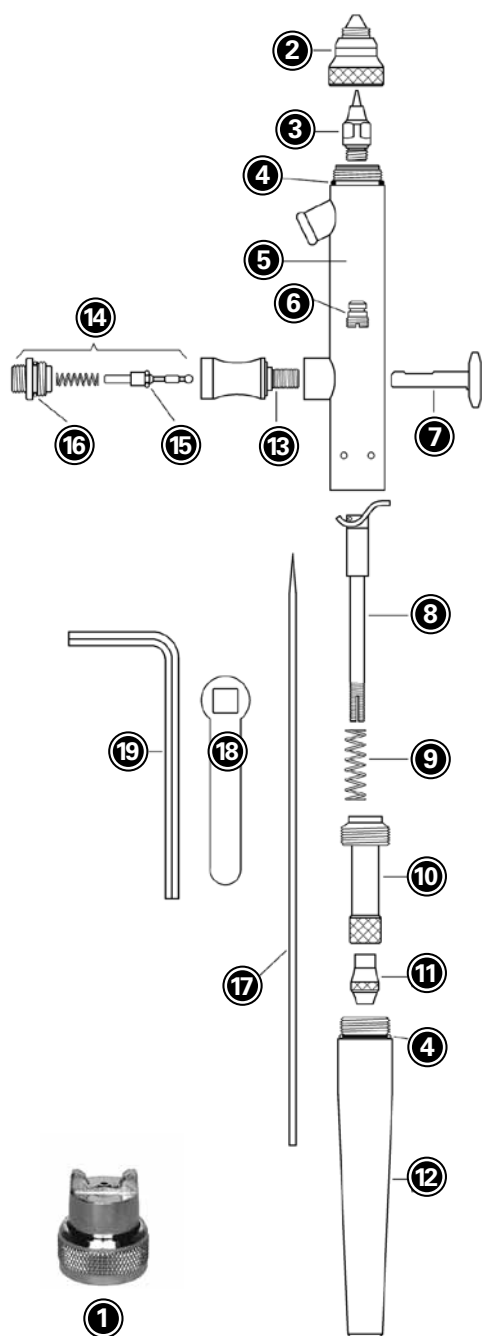

N°	PIÈCE
①	Chapeau d'air en éventail sku 0956
②	Chapeau d'air standard sku 0957
③	Embout de fluide sku 0958
④	Joint torique sku 0903
⑤	Ensemble de l'enveloppe sku 0
⑥	Ensemble de la garniture sku 0906
⑦	Gâchette sku 0915
⑧	Culbuteur sku 0908
⑨	Ressort d'aiguille sku 0902
⑩	Boîtier de ressort sku 0907
⑪	Contre-écrou d'aiguille sku 0909
⑫	Poignée sku 0945
⑬	Boîtier de soupape sku 0910
⑭	Ensemble de la soupape d'air
⑮	Joint torique sku 0914
⑯	Joint torique sku 0911
⑰	Aiguille de 0,66 mm sku 0959
⑱	Clé sku 0912
⑲	Clé Allen sku 0913



LE SYSTÈME D'AÉROGRAPHE PORTABLE vFAN

GUIDE D'ENTRETIEN

REGARDEZ NOTRE VIDÉO — ENTRETIEN DE vFAN :
INSPECTER L'AIGUILLE À tinyurl.com/vfan-needle

RETIRER/REPLACER L'AIGUILLE ET LA POIGNÉE (Illustration A) :

1. Dévissez la poignée et desserrez le contre-écrou **(11)** en tournant dans le sens antihoraire. Appuyez sur la gâchette **(7)** et tenez-la appuyée vers le BAS tout en retirant ou insérant l'aiguille. Ceci assure le déplacement libre de l'aiguille par la gâchette. Retirez délicatement l'aiguille **(17)**, en la tournant si nécessaire. NE la forcez PAS. NE la pliez PAS.
2. Inspectez l'état de l'aiguille. Si elle est pliée ou déformée de quelque façon que ce soit, remplacez-la par une aiguille neuve. Une aiguille pliée peut endommager ou séparer l'embout menant à des bulles ou à un motif de pulvérisation irrégulière. Le bout tranchant de l'aiguille se courbe facilement.
3. Gardez la gâchette en position BAS, insérez l'aiguille neuve dans le culbuteur **(8)**. Poussez délicatement l'aiguille en la tournant si nécessaire, poussez délicatement vers l'avant jusqu'à ce que l'aiguille s'arrête à l'avant de l'embout.
4. Relâchez la gâchette et resserrez le contre-écrou en tournant dans le sens horaire.

DIAGRAMME DE L'AÉROGRAPHE vFAN (ILLUSTRATION B)

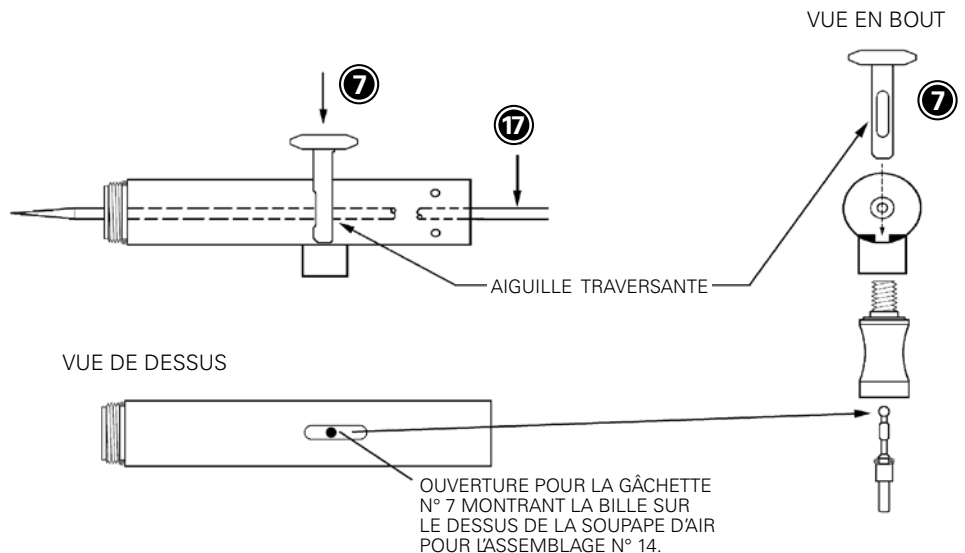

REPLACER L'EMBOUT :

Regardez notre vidéo — *Entretien de vFan : Inspecter les embouts à :*
tinyurl.com/vfan-tip

1. Retirez la poignée, desserrez le contre-écrou ⑪ et retirez l'aiguille d'environ 2,5 cm (1 po).
2. Dévissez le chapeau d'air ② et déposez-le. L'embout ③ peut maintenant être dévissé avec la clé ⑱.
3. Placez un embout neuf en position et resserrez avec la clé. L'embout doit être bien serré. Enfin, poussez l'aiguille vers l'avant jusqu'à ce qu'elle repose complètement vers l'avant sur l'embout.

REMPACEMENT DE LA GARNITURE :

1. Si l'ensemble de la garniture ⑥ s'use ou se desserre, il doit être resserré ou remplacé.
2. Resserrez l'écrou de garniture avec un petit tournevis. Pour atteindre l'écrou de garniture, toutes les pièces internes doivent être retirées.
3. Remplacez l'aiguille et assurez-vous que l'écrou de garniture n'est pas trop serré. Il faut une légère résistance dans le déplacement lorsque l'aiguille passe à travers.
4. Remontez toutes les pièces internes de l'aérographe.

NETTOYER VOTRE AÉROGRAPHE :

Regardez notre vidéo — *Comment : Nettoyer votre système d'aérographe vFan à :*
tinyurl.com/vfan-howtoclean

1. Nettoyez toujours complètement votre aérographe.
2. Si l'aérographe est sale, la pulvérisation pourrait être affectée ou cesser.
3. Après utilisation, retirez le contenant de la partie inférieure de l'aérographe.
 - Si vous utilisez des peintures à base d'eau, mettez l'avant de l'aérographe (y compris l'embout métallique sur lequel le contenant du produit est fixé) dans un bol d'eau et pulvérissez.
 - Si vous utilisez des peintures à base de solvant ou à base d'huile, procédez comme il est indiqué ci-dessus. Portez des gants de protection et un masque respiratoire.



UTILISATION DE L'EDU ET DE VOTRE **150 FEET OF ENERGY**

EDU : UNITE DE LIBERATION D'ENERGIE

Pour une pulvérisation continue de longue durée, chaque compresseur de *150 Feet of ENERGY* permet à l'unité d'être immergée dans l'eau à l'aide de notre EDU.

- Tenez le compresseur à la verticale et retirez l'embout d'époussetage du dessus de l'appareil. Remplissez l'EDU de $\frac{3}{4}$ d'eau à température ambiante.
- Vissez le régulateur sur le dessus de l'appareil.
- Assurez-vous que la tête de contrôle de pression est à la position d'ARRET pour empêcher la pression de s'échapper.
- Attachez une extrémité du tuyau d'air de l'aérographe vFan au régulateur et faites passer l'autre extrémité du tuyau à la partie inférieure du dessus de l'EDU en immergeant complètement le *150 Feet of ENERGY* dans l'eau.
- Vissez l'autre extrémité du tuyau d'air à la partie inférieure de l'aérographe vFan.
- Réglez le régulateur et tournez-le vers la gauche pour contrôler la libération d'énergie. La pression augmente lorsque la tête de contrôle de pression est tournée vers la droite. Fixez le dessus de l'EDU et vous êtes prêt à pulvériser.
- L'utilisation recommandée est de 3 à 5 minutes d'utilisation continue, jusqu'à ce que l'unité soit vide. Passez alors à l'autre unité de *150 Feet of ENERGY*.
- Une fois terminé, libérez toujours la pression en tournant le régulateur vers la gauche et en sortant le *150 Feet of ENERGY* de l'eau.

UTILISATION DE NOTRE COMPRESSEUR ULTRA-LEGER :

- Pression de fonctionnement : De 0 à 517 kPa (0 à 75 lb/po²). Le chapeau de pulvérisation d'air a besoin d'au moins 138 kPa à 141 l/min (20 lb/po² à 5 pi³/min).
- 276 kPa (40 lb/po²) est la meilleure pression pour la pulvérisation de détail avec une peinture correctement diluée et 138 kPa (20 lb/po²) pour les légères retouches.
- Utilisez des pressions plus élevées pour des matériaux plus épais lorsque les détails fins ne sont pas cruciaux ou diluez la peinture pour obtenir des pressions plus basses.
- Si vous l'utilisez pour de la nourriture, assurez-vous que le compresseur d'air électrique est correctement filtré. Nous ne recommandons pas d'utiliser le *150 Feet of ENERGY* sur la nourriture. *Regardez notre démonstration alimentaire* : tinyurl.com/vfan-cake
- Livré avec le régulateur, un purgeur de condensat et un arrêt automatique.

COMMENT EPOUSSETER EN UTILISANT LE 150 FEET OF ENERGY

Fixez l'embout d'époussetage dans le dessus du 150 Feet of ENERGY. Pour les endroits difficiles à atteindre, fixez le tube de rallonge dans la garniture de l'embout d'époussetage. Tenez l'unité du compresseur à la verticale à environ 5 à 10 cm (2 à 4 po) des pièces de l'aérographe que vous nettoyez. L'épousseteur convient particulièrement bien pour les espaces difficiles à atteindre comme l'embout de l'aérographe, en plus de nettoyer des endroits plus larges ou plusieurs surfaces. L'épousseteur est conçu pour nettoyer les débris de ponçage et il peut être utilisé comme séchoir pour sécher les endroits humides ou le travail de ponçage humide. Pliez le tube pour passer les angles.

GUIDE DE DILUTION

Type de peinture utilisé	Dilution	Diluant utilisé	Surface (m ²)	Volume utilisé (ml)
Épousseteur sans tube de rallonge	N/D	N/D	14	207
Peinture d'aérographe acrylique noire ^o	16 pour 1	Eau	1,3	37
Latex mat blanc ^o	2 pour 1	Latex X-Tender [®] ou eau	1,6	15
Laque transparente**	3 pour 1	Diluant à peinture-laque	4	15
Vernis transparent semi-brillant**	3 pour 1	Essence minérale	3,7	15
Polyuréthane brillant transparent (Porche)**	3 pour 1	Essence minérale	3,8	15
Émail de lettrage noir [^]	2 pour 1	Essence minérale	2,7	30

**Ce qui suit sont des valeurs estimées à partir du test d'évacuation d'une unité d'alimentation de 7-oz 152a par type de peinture.*

****Base d'huile ^oBase d'eau [^]Marque One Shot**

PULVERISATION SUR 1,5 A 7,5 MM (1/16 DE PO A 3 PO)



FILIFORME 1,5 MM (1/16 PO)



ÉVENTAIL DE 7,5 CM (3 PO)



LE SYSTÈME D'AÉROGRAPHE PORTABLE vFAN CONSEILS ET TRUCS

REGARDEZ NOTRE VIDÉO EXPLIQUANT COMMENT DÉMONTÉ L'AÉROGRAPHE vFAN ET LE REMONTER À tinyurl.com/vfan-disassemble

Le système d'aérographe portable vFan est le premier système d'aérographe hybride, haute performance au monde. La fonction de mélange interne à double action offre de la flexibilité pour la régulation de peinture et de circulation d'air sans arrêt de travail.

TRUCS

1. Pour une pulvérisation continue longue durée avec notre unité de *150 Feet of ENERGY*, utilisez notre EDU.
2. Testez toujours la pulvérisation et nettoyez votre aérographe. Testez la pulvérisation sur une pièce de rebut ou utilisez un carton à lait en plastique avec l'un des côtés découpé et mettez des essuie-tout à l'intérieur (pour absorber le reste de peinture).
3. Vous pouvez acheter des pièces de métal vierges en ligne pour pratiquer. Les restes de panneaux de bois, métal et plastique sont fantastiques, selon la surface que vous désirez pulvériser.
4. L'utilisation sur les aliments donne des résultats uniques, mais utilisez toujours un compresseur électrique correctement filtré. *Regardez la vidéo à : tinyurl.com/vfan-cake*
5. Les retouches automobiles sont un charme avec le système d'aérographe portable vFan. *Regardez la vidéo à : tinyurl.com/vfan-auto*
6. Allez partout, en tout temps et appréciez la portabilité du *150 Feet of ENERGY*. *Regardez la vidéo à : tinyurl.com/vfan-portable*
7. Les retouches résidentielles pour les entrepreneurs généraux et professionnels sont rapides et faciles. *Regardez la vidéo à : tinyurl.com/vfan-home*
8. Un rêve pour les bricoleurs. *Regardez la vidéo à : tinyurl.com/preval-commercial*

Visitez la page de Preval youtube pour plus de conseils et trucs.
<http://www.youtube.com/prevalspraygun>

LE SYSTÈME D'AÉROGRAPHE PORTABLE vFAN DÉPANNAGE

PROBLÈME	SOLUTION
La peinture ne sort pas continuellement de l'aérographe vFan ou ne sort pas du tout.	<ol style="list-style-type: none">1) L'embout pourrait être bouché. Démontez la tête et pulvérisez-la avec le <i>150 Feet of ENERGY</i> pour la nettoyer. Si cela ne fonctionne pas, nettoyez avec des Q-tips® et du diluant.2) Le tube immergé est bouché. Sortez le filtre du tube immergé et nettoyez; pulvérisez le <i>150 Feet of ENERGY</i> dans le tube immergé ou remplacez le tube.3) Nettoyez l'aérographe car il pourrait être bouché.4) Vérifiez si l'aiguille ou l'embout est endommagé(e).
Des bulles passent à travers la paille dans la bouteille.	<ol style="list-style-type: none">1) Assurez-vous que la tête est resserrée avec la clé.2) Assurez-vous que les joints toriques sont en place.3) Utilisez de la cire ou du chapstick sur les filets de l'embout pour mieux sceller.4) Assurez-vous que l'aiguille correspond à la tête. Exemple : La tête de taille 2 doit être une aiguille de taille 2.5) L'aérographe doit être nettoyé.
Il n'y a pas de pression sortant de l'aérographe vFan.	<ol style="list-style-type: none">1) Assurez-vous que le régulateur est correctement scellé et que le bouton de contrôle est serré dans le sens horaire.2) Assurez-vous que la gâchette repose correctement.3) Assurez-vous que le tuyau n'est pas coudé.4) Démontez l'aérographe, nettoyez-le et remontez-le en vous assurant que toutes les pièces sont au bon endroit.5) Assurez-vous que le <i>150 Feet of ENERGY</i> n'est pas vide.
Lorsque je pulvérise, la peinture sort en éclaboussant ou déviant.	<ol style="list-style-type: none">1) Vérifiez l'embout de l'aiguille avec un tampon d'ouate pour vous assurer qu'il n'est pas plié. L'embout est fragile et il peut être plié facilement.2) Vérifiez l'embout avec un tampon d'ouate pour vous assurer qu'il n'est pas craquelé.3) Nettoyez bien tout l'aérographe avec du diluant et séchez avec le <i>150 Feet of ENERGY</i>. S'il reste de la peinture, faites tremper les pièces séparément dans des solvants.

Si vous avez encore des questions, veuillez envoyer un courriel à info@preval.com.



LE SYSTÈME D'AÉROGRAPHE PORTABLE vFAN

FOIRE AUX QUESTIONS

1. COMMENT UTILISER LE CHAPEAU D'AIR EN ÉVENTAIL ?

Le chapeau d'air en éventail est conçu comme un pistolet de peinture à utiliser pour peindre les voitures. L'embout est conçu pour offrir à l'utilisateur des résultats meilleurs et plus uniformes sur de larges surfaces. Vous pouvez le tourner dans tout angle pour plus de contrôle (jusqu'à 7,5 cm [3 po]).

2. COMMENT UTILISER LE CHAPEAU D'AIR STANDARD ?

Le chapeau d'air standard est utilisé pour un contrôle plus précis et pour créer des lignes très fines jusqu'à 2,5 cm (1 po). Dévissez tout simplement le chapeau en éventail et vissez le chapeau standard. En vous rapprochant de la surface, vous aurez plus de détails.

3. POUR FONCTIONNER, QUELLE PRESSION (KPA OU LB/PO²) L'AÉROGRAPHE DOIT-IL AVOIR ?

Cela dépend de la dilution de la peinture : les peintures plus diluées utilisent au moins 138 kPa (20 lb/po²) et les peintures plus épaisses utilisent jusqu'à 517 kPa (75 lb/po²).

4. QUELLES SONT LES MEILLEURES CONDITIONS DE TRAVAIL ?

Les endroits secs et calmes sont les meilleurs. Plus il y a de vent, plus il y a d'éclaboussures. Vous aurez plus de difficulté à contrôler le trajet de la peinture. L'humidité, la chaleur et le froid affecteront le séchage de la peinture.

5. PUIS-JE UTILISER L'AÉROGRAPHE vFAN AVEC UN COMPRESSEUR ?

Oui. L'aérographe vFan fonctionne avec notre compresseur ultra-léger et la plupart des compresseurs. Notre tuyau d'air se fixe sur une arrivée standard de ¼ de pouce.

6. L'AÉROGRAPHE vFAN PEUT-IL ÊTRE UTILISÉ À L'INTÉRIEUR ?

Oui, si vous êtes dans un endroit bien ventilé. Il est toujours recommandé de porter un masque avec les peintures pulvérisées ou les produits chimiques.

7. QUELLE EST LA MEILLEURE MÉTHODE POUR UTILISER LE SYSTÈME D'AÉROGRAPHE vFAN AVEC LE 150 FEET OF ENERGY ?

La meilleure méthode consiste à utiliser notre unité EDU.

8. QUE PEUT-ON PULVÉRISER AVEC L'AÉROGRAPHE vFAN ?

Presque tous les produits (huiles, liquides ou peintures) dilués selon les directives de dilution recommandées par le fabricant. Pour la viscosité, gardez le liquide un peu plus épais que le lait.

9. LE vFAN PEUT-IL ÊTRE UTILISÉ EN TOUTE SÉCURITÉ SUR DE LA NOURRITURE ?

Oui. En utilisant l'aérographe vFan avec un compresseur d'air adéquatement filtré, vous pouvez pulvériser sur de la nourriture si le produit que vous pulvérisiez est aussi sans danger. Nous ne recommandons pas d'utiliser les unités *150 Feet of ENERGY* sur de la nourriture.

10. QUELLE ÉPAISSEUR DE LIGNE PEUT-ON S'ATTENDRE À AVOIR AVEC L'AÉROGRAPHE vFAN ?

Avec l'aérographe vFan, vous pouvez vous attendre à avoir un motif en éventail de 7,5 cm (3 po). Avec les embouts standard, vous pouvez vous attendre à avoir des lignes fines de 1,5 mm (1/16 po) et des lignes épaisses rondes jusqu'à 2,5 cm (1 po).

11. LE SYSTEME D'AÉROGRAPHE vFAN ET NOTRE COMPRESSEUR ULTRA-LEGER SONT-ILS BRUYANTS ?

La source d'alimentation du *150 Feet of ENERGY* est pratiquement silencieuse. Le seul son que vous entendrez est l'air sortant de l'embout de l'aérographe qui est un sifflement léger ou comparable à un mixer de cuisine.

12. PUIS-JE UTILISER DES EMOBOUTS ET DES AIGUILLES D'AUTRES SOCIÉTÉS DANS L'AÉROGRAPHE vFAN ?

Non. Chaque société utilise des longueurs et des diamètres très précis sur leurs embouts et aiguilles. Ils ne sont pas compatibles avec les autres aéroglyphes.

13. POURQUOI L'UNITE DE 150 FEET OF ENERGY DEVIENT-ELLE SI FROIDE ?

Le contenant contient un gaz propulseur liquide appelé 152a. Lorsque celui-ci est dégagé, son état liquide se transforme en gaz. Pendant ce processus, sa température diminue et refroidit le contenant. Utilisez notre EDU (brevet en instance). Lorsque l'unité est immergée dans de l'eau à température ambiante, l'augmentation de la masse liquide isole le *150 Feet of ENERGY*.

14. COMMENT FONCTIONNE L'AÉROGRAPHE vFAN ?

L'aérographe doit être attaché à une source d'air ou au *150 Feet of ENERGY*. Dans ce système, nous offrons deux contenants de *150 Feet of ENERGY* pour la portabilité et la facilité d'utilisation. Nous recommandons aussi des compresseurs d'air filtré de manière appropriée pour les projets plus importants. Pour utiliser l'aérographe vFan, enfoncez la gâchette pour commencer la circulation d'air. En maintenant la gâchette enfoncée, commencez à tirer dessus pour pulvériser la peinture. Plus vous tirerez sur la gâchette, plus vous pulvériserez de peinture.

15. SUR QUELS TYPES DE SURFACES PUIS-JE UTILISER L'AÉROGRAPHE ?

Toute surface qui peut garder la peinture peut être utilisée avec l'aérographe. Vous devez vous assurer que la pulvérisation est compatible avec la surface que vous pulvérisiez. Il est bon de poncer les surfaces avant d'appliquer un apprêt.

16. POURQUOI UTILISER UN AÉROGRAPHE vFAN AU LIEU D'UN LARGE PISTOLET PNEUMATIQUE, PINCEAU OU ROULEAU ?



Le vFan est utilisé pour atteindre un résultat plus doux et plus uniforme sans marques visibles de retouches, de coups de pinceau ou de marques de rouleaux, dans les petits endroits et lorsqu'on ne veut pas ou peu de surpulsérisation. De plus, vous consommerez moins de peinture.

17. DEVRAIS-JE TREMPER MON AÉROGRAPHE DANS DU NETTOYANT DE PISTOLET ?

Vous pouvez immerger les pièces de l'aérographe qui ont de la peinture. Mais immerger tout l'aérographe pendant trop longtemps peut éliminer la lubrification qui permet à toutes les pièces de se déplacer en douceur. Immerger les pièces dissout aussi la peinture qui peut alors se déposer dans des endroits difficiles à atteindre. Il est préférable de nettoyer l'aérographe démonté avec la solution appropriée avant de le ranger.

18. QU'EST-CE QUI PEUT BLOQUER L'AÉROGRAPHE vFAN ?

Les blocages dans votre aérographe vFan sont causés par de vieux morceaux de peinture sèche ou par de la peinture contenant des particules plus grosses que ce que l'aérographe peut pulvériser. Utilisez toujours un filtre. Pour éviter tout blocage, filtrez toutes les peintures avant de les mettre dans le récipient à matière avec un filtre, un manchon de peinture, une chaussette ou tout ce qui pourrait extraire de larges particules ou des contaminants... et assurez-vous que ce que vous pulvérisé est dilué adéquatement.

19. COMMENT PULVÉRISER LES LIGNES FINES ?

Utilisez le chapeau d'air standard. Rapprochez-vous de ce que vous voulez pulvériser et utilisez moins de peinture. Vous pouvez vous déplacer plus vite en pulvérisant.

20. COMMENT OBTENIR UN REVÊTEMENT UNIFORME ?

Utilisez le chapeau d'air à éventail. Superposez vos passages de 40 à 75 %.

21. DOIS-JE LUBRIFIER MON AÉROGRAPHE vFAN ?

C'est une bonne idée de le lubrifier régulièrement. Le lubrifiant fait fonctionner les pièces de l'aérographe en douceur. Utilisez seulement un lubrifiant approprié.

22. POURQUOI LA PEINTURE NE COLLE-TELLE PAS SUR LE MÉTAL OU LE PLASTIQUE ?

Normalement, lorsque la peinture n'adhère pas à une surface, c'est parce qu'elle n'a rien à quoi s'accrocher. Poncer le fini brillant avec du papier émeri ou légèrement avec un tampon à récurer vous aidera. Un promoteur d'adhérence ou un apprêt vous aidera aussi. Après le ponçage, essuyez la surface avec un chiffon de dépoussiérage et un dégraissant.

23. SI J'AI DES QUESTIONS OU BESOIN DE PIÈCES DE RECHANGE, QUI DOIS-JE CONTACTER ?

Nous sommes fiers de notre service à la clientèle. Envoyez un courriel à info@preval.com. Nous avons tout ce dont vous avez besoin ou nous vous indiquerons un détaillant local ou un distributeur pour vous aider.

LE SYSTÈME D'AÉROGRAPHE PORTABLE vFAN PRÉCAUTIONS ET GARANTIE

PRÉCAUTIONS DU *150 FEET OF ENERGY*

Contient du 1,1-difluoroéthane. Le contenu est sous pression. La vapeur peut s'enflammer, brûler ou exploser si elle est soumise à une étincelle. La vapeur du produit brûlé ou qui entre en contact avec des surfaces très chaudes peut se décomposer, produire des gaz corrosifs et toxiques. L'unité du compresseur exposée directement aux rayons du soleil ou chauffée de toute autre façon peut éclater.

Mesures de manipulation sécuritaires : **GARDER LE CONTENANT HORS DE LA PORTÉE DES ENFANTS.** Utiliser à l'extérieur ou dans un endroit bien ventilé avec une source d'air frais constante et abondante. Ne pas laisser la vapeur du produit s'accumuler. Ne pas utiliser, ranger ou éliminer près de sources de chaleur, de flammes, d'étincelles ou autres surfaces chaudes. Ne pas percer, incinérer (brûler) ou ranger par des températures dépassant 49 °C (120 °F). Jeter conformément selon les règlements fédéraux, d'État, provinciaux et locaux en vigueur.

Dangers pour la santé : Une inhalation excessive de vapeurs, une mauvaise utilisation intentionnelle en concentrant et inhalant les vapeurs peut être dangereuse ou mortelle. La surexposition peut causer une dépression du système nerveux central. Le contact avec le liquide peut causer des gelures.

Premiers soins : Obtenir rapidement des soins médicaux pour TOUT effet négatif qui persiste ou apparaît plus tard. En cas de contact avec les yeux ou la peau, traiter IMMÉDIATEMENT pour la gelure. Si inhalé et asphyxié, amener IMMÉDIATEMENT la personne à l'air frais et consulter un médecin. Si la respiration est difficile, donner de l'oxygène; si la personne ne respire plus, lui donner la respiration artificielle.

GARANTIE D'UN AN D'AÉROGRAPHE vFAN

Preval garantit que ce produit est fabriqué pour être commercialement exempt de tous défauts de matériaux et de fabrication pendant une période d'un an à compter de la date originale d'achat par le client. Cette garantie ne s'applique pas à tout produit qui a été touché par l'usure ou les dommages découlant d'une mauvaise utilisation, d'abrasion, de corrosion, de négligence, d'accident, de traficage, de mauvaise installation, d'entretien inadéquat, de dommages ou sinistres, ou à tout produit ayant été mal réparé ou modifié de quelque façon que ce soit touchant la condition de fonctionnement du matériel. Pour les accessoires ou composants fournis mais non fabriqués par Preval, Preval assigne à l'acheteur, dans la mesure permise, la garantie du fabricant. Une preuve d'achat ou un reçu est requis(e). Pour les pays autres que les États-Unis, les conditions de cette garantie pourraient ne pas se conformer à la loi locale et dans ces cas, les modalités en question pourraient ne pas s'appliquer dans votre cas.



PREVAL®

CATALOGUE DES PRODUITS



sku 267 | PULVÉRISATEUR PREVAL COMPLET

Facile à remplir, fixer et utiliser pour pulvériser, chaque unité est jetable et recyclable. Le pulvérisateur professionnel portable débite jusqu'à 0,5 litre (18 onces) de la plupart des liquides, des peintures, des huiles et des produits à base de solvant. Fourni avec un contenant en verre de 6 onces. Un pulvérisateur s'utilise pour de nombreuses applications.



sku 100 | PULVÉRISATEUR PREVAL COMPLET

Le vFan professionnel, portable et silencieux permet d'obtenir des pulvérisations et des traits fins tout type de petit travail ou retouche difficile. Le vFan, le tuyau et le contenant sous pression du *150 Feet of Energy* peuvent être mis dans votre poche et pulvérisent toutes les peintures à base d'eau et de solvant, presque sans excès de projection.



sku 268 | UNITÉ D'ALIMENTATION DE RECHANGE

Entièrement chargée et prête à pulvériser, le poids net de chaque unité d'alimentation de rechange est de 55 g (1,94 once). Livrée avec un tube plongeur. Se fixe fermement sur les contenants de produit Preval.

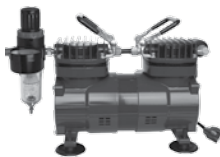

sku 923 | COMPRESSEUR D'AIR

Ce compresseur, qui a la taille d'un ballon de football, est aussi silencieux qu'un mixer de cuisine. Compresseur d'une puissance de 1/6 ch, 115 volts, monophasé, 60 Hz à piston sans huile. Faible niveau sonore à 47 dB. Pressions de fonctionnement de 0 à 517 kPa (0 à 75 lb/po²). Pèse 6,3 kg (14 livres). 138 kPa à 141 l/min (20 lb/po² à 5 pi³/min).



sku 224 | PRÉSENTOIR DE PULVÉRISATEURS PREVAL

Chaque présentoir est livré avec 12 pulvérisateurs Preval complets emballés et 12 unités d'alimentation de rechange Preval. Conçu pour reposer sur une table, il se compose d'un surmontoir amovible qui indique les caractéristiques et les avantages uniques du pulvérisateur Preval.



sku 168 | 150 FEET OF ENERGY

Ce compresseur et épousseteur de poche 2-en-1 alimente le système d'aérographe portable vFan. Il assure une alimentation en tout lieu et en tout temps sans nécessiter le cordon encombrant d'un compresseur. Le *150 Feet of Energy* sert également d'épousseteur puissant dans les endroits difficiles d'accès et réduit les temps de nettoyage.



sku 271 | 6 POTS DE RETOUCHE

Conçus pour le pulvérisateur Preval. Peuvent être posés sur des rayonnages de détail ou suspendus sur des crochets. Ces pots résistants au solvant sont incassables et permettent de stocker jusqu'à 87 ml (2,94 onces) de peinture et de liquides. Chaque emballage de 6 pots est livré avec 6 tubes plongeurs, 6 bouchons et 6 étiquettes de produit.



sku 960 | EDU (UNITÉ DE LIBÉRATION D'ÉNERGIE)

Ce contenant s'attache à votre ceinture et isole l'unité *150 Feet of Energy* pour la maintenir à une température constante et vous offrir une pulvérisation continue plus longue.

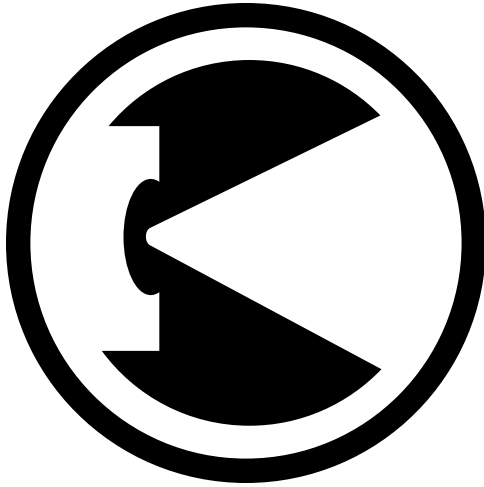

*MANUFACTURED IN THE USA NAKOMA PRODUCTS, LLC
8455 S. 77TH AVE., BRIDGEVIEW, IL 60455 | www.Preval.com*

WARNING: Spray materials may be harmful if inhaled or allowed to come into contact with the skin or eyes. Consult the product label and Material Safety Data Sheet supplied for the spray material. Follow all safety precautions.

CAUTION: Well-ventilated area required to remove fumes, dust or overspray. Secure airhose to airbrush with wrench for safety and to prevent air leaks. Maximum air pressure 75 P.S.I.

WARNUNG: Das Spritzmaterial kann bei Einatmen oder Haut- und Augenkontakt schädlich sein. Diesbezügliche Informationen sind dem Produktetikett und dem Sicherheitsdatenblatt zu entnehmen, die dem Spritzmaterial beiliegt. Alle Sicherheitsmaßnahmen sind zu befolgen.

ACHTUNG: Zum Entfernen von Dämpfen, Staub und Spritznebel (Overspray) ist ein gut belüfteter Ort erforderlich. Aus Sicherheitsgründen und zur Verhinderung von Luftaustritten den Druckluftschlauch mithilfe eines Schraubenschlüssels an der Airbrush-Spritzpistole befestigen. Der Luftdruck darf maximal 5,2 bar betragen.

ADVERTENCIA: los materiales pulverizados pueden ser nocivos si se inhalan o si entran en contacto con la piel o los ojos. Consulte la hoja de información de seguridad de materiales proporcionada con el material de pulverizado. Siga todas las precauciones de seguridad.

PRECAUCIÓN: utilice este producto en un área bien ventilada para remover los gases, el polvo o el exceso de pulverizado. Fije la manguera al aerógrafo usando la llave para mayor seguridad y para evitar escapes de aire. Presión máxima de aire: 517 kPa.

AVERTISSEMENT : Les matériaux pulvérisés peuvent être dangereux si inhalés ou s'ils viennent en contact avec la peau ou les yeux. Consultez l'étiquette du produit et la fiche signalétique du produit fournies pour le matériau de pulvérisation. Suivez toutes les mesures de sécurité.

ATTENTION : À installer dans un endroit bien ventilé pour éliminer les fumées, la poussière ou la surpulvérisation. Fixez le tuyau d'air à l'aérographe avec la clé pour la sécurité et pour éviter les fuites d'air. Pression d'air maximale de 517 kPa (75 lb/ps²).